

best®



Model IC34

ENGLISH.....	3
FRANÇAIS.....	23
ESPAÑOL.....	45

In USA - BEST Hartford, Wisconsin

In CANADA - BEST Drummondville, QC, Canada

REGISTER YOUR PRODUCT ONLINE AT : www.BestRangeHoods.com/register
For additional Information visit www.BestRangeHoods.com

READ AND SAVE THESE INSTRUCTIONS

⚠ INTENDED FOR DOMESTIC COOKING ONLY ⚠

⚡ ⚠ WARNING

TO REDUCE THE RISK OF FIRE, ELECTRIC SHOCK, OR INJURY TO PERSONS, OBSERVE THE FOLLOWING:

1. Use this unit only in the manner intended by the manufacturer. If you have questions, contact the manufacturer at the address or telephone number listed in the warranty.
2. Before servicing or cleaning unit, switch power off at service panel and lock service panel to prevent power from being switched on accidentally. When the service disconnecting means cannot be locked, securely fasten a prominent warning device, such as a tag, to the service panel.
3. Installation work and electrical wiring must be done by a qualified person(s) in accordance with all applicable codes and standards, including fire-rated construction codes and standards.
4. Sufficient air is needed for proper combustion and exhausting of gases through the flue (chimney) of fuel burning equipment to prevent backdrafting. Follow the heating equipment manufacturer's guidelines and safety standards such as those published by the National Fire Protection Association (NFPA), and the American Society for Heating, Refrigeration and Air Conditioning Engineers (ASHRAE), and the local code authorities.
5. When cutting or drilling into wall or ceiling, do not damage electrical wiring and other hidden utilities.
6. Ducted fans must always be vented to the outdoors.
7. Do not use this unit with any separate solid-state speed control device.
8. To reduce the risk of fire, use only steel ductwork.

GROUNDING INSTRUCTIONS

This appliance must be grounded. In the event of an electrical short circuit, grounding reduces the risk of electrical shock by providing an escape wire for the electric current.

WARNING - Improper grounding can result in a risk of electric shock.

Consult a qualified electrician if the grounding instructions are not completely understood, or if doubt exists as to whether the appliance is properly grounded.

Do not use an extension cord. Have a qualified electrician install an outlet near the appliance.

TO REDUCE THE RISK OF A RANGE TOP GREASE FIRE:

- A. Never leave surface units unattended at high settings. Boilovers cause smoking and greasy spillovers that may ignite. Heat oils slowly on low or medium settings.
- B. Always turn hood ON when cooking at high heat or when flambeing food (i.e. Crepes Suzette, Cherries Jubilee, Peppercorn Beef Flambe').
- C. Clean ventilating fans frequently. Grease should not be allowed to accumulate on fan or filter.
- D. Use proper pan size. Always use cookware appropriate for the size of the surface element.

WARNING

TO REDUCE THE RISK OF INJURY TO PERSONS IN THE EVENT OF A RANGE TOP GREASE FIRE, OBSERVE THE FOLLOWING:*

1. **SMOTHER FLAMES** with a close-fitting lid, cookie sheet, or metal tray, then turn off the burner. **BE CAREFUL TO PREVENT BURNS.** If the flames do not go out immediately, **EVACUATE AND CALL THE FIRE DEPARTMENT.**
 2. **NEVER PICK UP A FLAMING PAN** - You may be burned.
 3. **DO NOT USE WATER**, including wet dishcloths or towels - violent steam explosion will result.
 4. Use an extinguisher **ONLY** if:
 - A. You know you have a Class ABC extinguisher and you already know how to operate it.
 - B. The fire is small and contained in the area where it started.
 - C. The fire department is being called.
 - D. You can fight the fire with your back to an exit.
- * Based on "Kitchen Fire Safety Tips" published by NFPA.

CAUTION

1. For indoor use only.
2. To reduce risk of fire and to properly exhaust air, be sure to duct air outside. Do not vent exhaust air into spaces within walls or ceilings or into attics, crawl spaces, or garages.
3. Take care when using cleaning agents or detergents.
4. Avoid using food products that produce flames under the Range Hood.
5. For general ventilating use only. Do not use to exhaust hazardous or explosive materials and vapors.
6. To avoid motor bearing damage and noisy and/or unbalanced impellers, keep drywall spray, construction dust, etc. off power unit.
7. Your hood motor has a thermal overload which will automatically shut off the motor if it becomes overheated. The motor will restart when it cools down. If the motor continues to shut off and restart, have the hood serviced.
8. For best capture of cooking impurities, the bottom of the hood should be a minimum of 24" and a maximum of 36" above the cooking surface.
9. Two installers are recommended because of the large size and weight of this hood.
10. This product is equipped with a thermostat which may start blower automatically. To reduce the risk of injury and to prevent power from being switched on accidentally, switch power off at service panel and lock or tag service panel.
11. Please read specification label on product for further information and requirements.
12. **EXTERNAL BLOWER MODELS ONLY:** To reduce risk of fire and electric shock, install this range hood only with Best Exterior Blower Models EB6, EB9, EB12 or EB15 or Best In-Line Blower Models ILB3, ILB6, ILB9 or ILB11. Other blowers cannot be substituted. (Blower sold separately)

LED LAMPS

The hood is provided with LED lamps which require no maintenance.

CLEANING AND MAINTENANCE

Proper maintenance of the Range Hood will assure proper performance of the unit.

Motor

The motor is permanently lubricated and never needs oiling. If the motor bearings make excessive or unusual noise, replace the motor with the exact service motor. The impeller should also be replaced.

Grease Filter

The grease filters should be cleaned frequently. Use a warm detergent solution. Grease filters are dishwasher safe.

Clean all-metal filters in the dishwasher using a non-phosphate detergent. Discoloration of the filter may occur if using phosphate detergents, or as a result of local water conditions - but this will not affect filter performance. This discoloration is not covered by the warranty. See "INSTALL FILTERS" section for removal and installation instructions.

Non-ducted Recirculation Filter

The non-ducted recirculation filter should be changed every 6 months. Replace more often if your cooking style generates extra grease, such as frying and wok cooking. See "INSTALL FILTERS" section for removal and installation instructions.

Stainless Steel Cleaning

DO:

- Regularly wash with clean cloth or rag soaked with warm water and mild soap or liquid dish detergent.
- Always clean in the direction of original polish lines.
- Always rinse well with clear water (2 or 3 times) after cleaning. Wipe dry completely.
- You may also use a specialized household stainless steel cleaner.

DON'T:

- Use any steel or stainless steel wool or any other scrapers to remove stubborn dirt.
- Use any harsh or abrasive cleansers.
- Allow dirt to accumulate.
- Let plaster dust or any other construction residues reach the hood. During construction/renovation, cover the range hood to make sure no dust sticks to the stainless steel surface.

Avoid: When choosing a detergent

- Any cleaners that contain bleach will attack stainless steel
- Any products containing: chloride, fluoride, iodide, bromide will deteriorate surfaces rapidly.
- Any combustible products used for cleaning such as acetone, alcohol, ether, benzol, etc., are highly explosive and should never be used close to a range.

OPERATION

Controls (Fig.1)

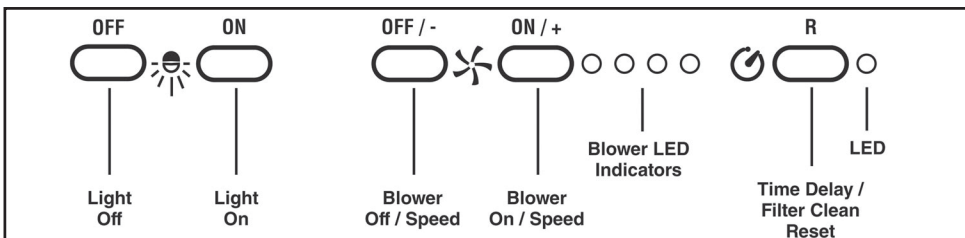

The hood is operated using the (5) push buttons located on the front edge of the hood. The **Light On/Off** buttons turn the lights on and off.

The **Blower Off / -** button decreases the blower speed each time pressed. Depress and hold the button for 2 seconds to turn the blower off.

The **Blower On / +** button turns the blower on and increases the blower speed each time pressed. There are four different speed settings: Low, Medium-Low, Medium-High and High.

The **Blower LED Indicators** illuminate to indicate the selected blower speed.

The **Delay** button activates the delay-off feature. When the blower is on and the button is pushed, the blower will continue to operate at the current speed setting for 10-minutes before automatically turning itself off. The **LED** (on the right) flashes during operation.

The **LED** (on the right) is also used as a filter clean reminder. It will flash after 30 hours of operation - indicating the need to clean the filters.

The **Filter Clean Reset** button is used to reset the 30-hour filter timer. After filters are cleaned or replaced, press button once to reset the filter clean alarm.

Auto Shut-Off Feature

If the blower and/or the lights are on continuously for 10 hours without any user interaction with the controls, the hood will automatically shut off. Press any control button to re-activate the hood.

HEAT SENTRY™

Your hood is equipped with a HEAT SENTRY™ thermostat. This thermostat is a device that will turn on or speed up the blower if it senses excessive heat above the cooking surface.

- 1) If blower is OFF - it turns blower ON to HIGH speed.
- 2) If blower is ON at a lower speed setting - it turns blower up to HIGH speed.

When the temperature level drops to normal, the blower will return to its original setting.

WARNING

The HEAT SENTRY thermostat can start the blower even if the hood is turned OFF. When this occurs, it is impossible to turn the blower OFF with its switch. If you must stop the blower, do it from the main electrical panel.

PREPARE THE HOOD

Unpack hood and check contents.

You should receive:

- 1 - Hood
- 1 - Decorative Flues
- 1 - Support Frame
- 1 - Parts Bag (B080811002) containing:
 - 30 - Mounting Screws (3,9 x 9,5mm Pan Head)
 - 6 - Mounting Lag Screws (6 x 60mm)
 - 4 - Washers \varnothing 6.4x12.5mm
 - 1 - Damper Kit
 - 4 - Mounting Screws (3,9 x 9,5mm Pan Head)
- 1 - Installation Instructions

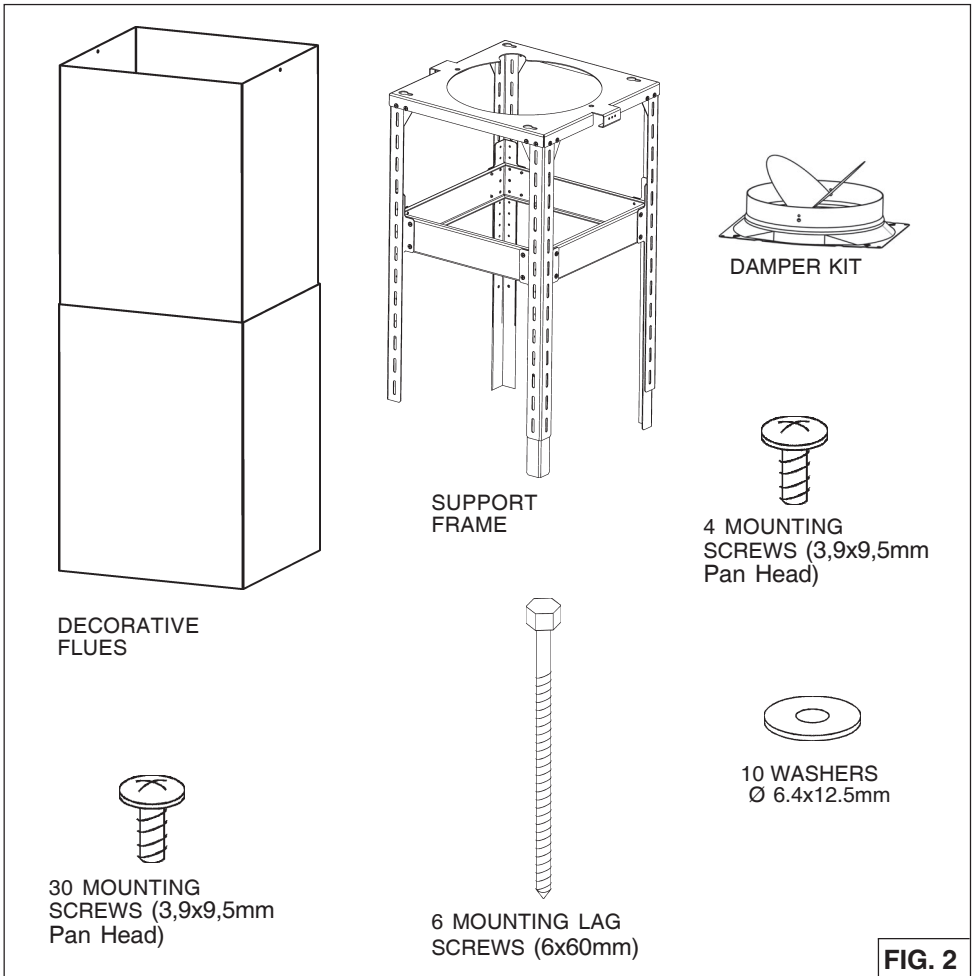

FIG. 2

EXTERIOR AND IN-LINE BLOWER SELECTION IC34E Series

CAUTION: To reduce risk of fire and electric shock, install this range hood only with Best Exterior Blower Models EB6, EB9, EB12 or EB15, and Best In-Line Blower Models ILB3, ILB6, ILB9 or ILB11. Other blowers cannot be substituted.

The blower must be **UL** listed for Canadian and U.S. use, and evaluated for use with solid state speed control, rated 120V, 60 Hz, 6.0 A max.

INSTALL THE DUCTWORK IC34E Series

NOTE: To reduce the risk of fire, use only metal ductwork.

1. Choose the location where the Exterior Blower or In-Line Blower will be mounted. See illustrations below for mounting location suggestions and restrictions.
2. A straight, short duct run will allow the hood to perform most efficiently.
3. Long duct runs, elbows and transitions will reduce the performance of the hood. Use as few of them as possible. Larger ducting may be required for best performance with long duct runs.
4. After the Exterior or In-Line Blower has been installed, connect round metal ductwork and work back towards the hood location. Use duct tape to seal joints between ductwork sections.

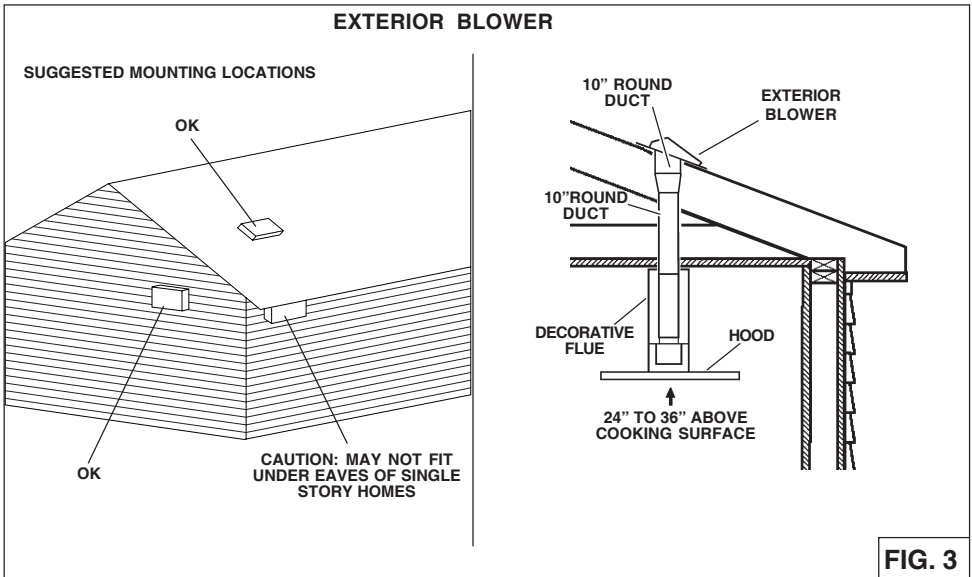

IN-LINE BLOWER

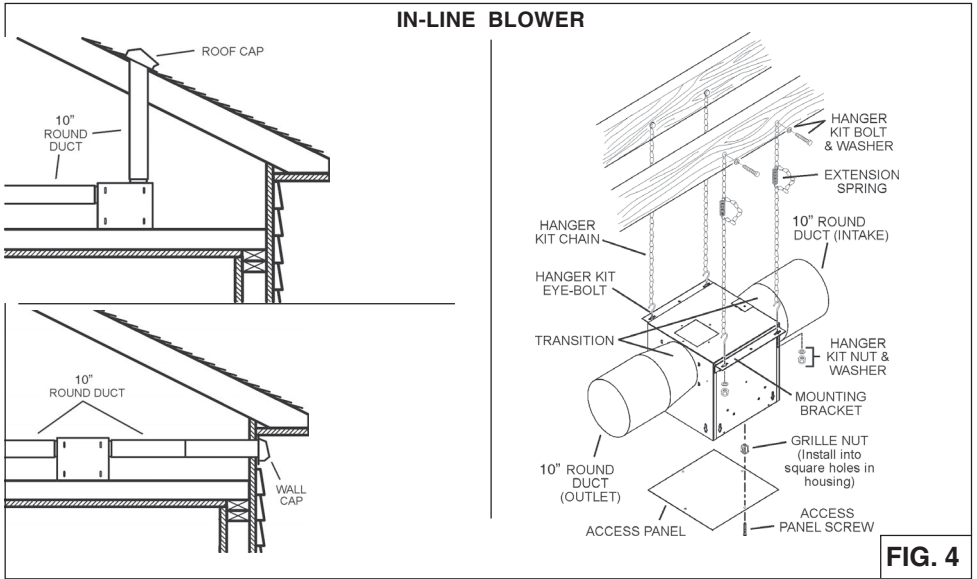

FIG. 4

INSTALL THE DUCTWORK IC34IQ Series

WARNING: To reduce the risk of fire, use only metal ductwork.

1. Decide where the ductwork will run between the hood and the outside.
2. A straight, short duct run will allow the hood to perform most efficiently.
3. Long duct runs, elbows, and transitions will reduce the performance of the hood. Use as few of them as possible.
4. Install a roof or wall cap. Connect 10" round metal ductwork to cap and work back towards hood location. Use duct tape to seal the joints between ductwork sections.

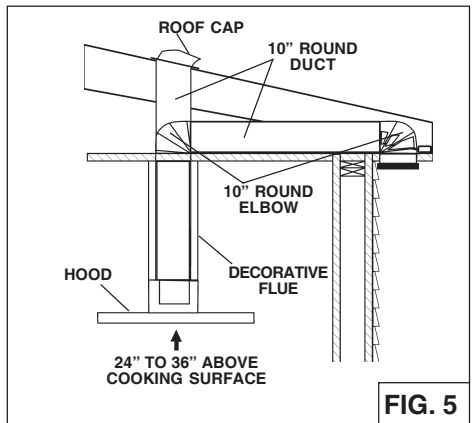

FIG. 5

INSTALL SUPPORT SYSTEM

1. At hood location, install 2 x 4 or larger **cross framing** between **ceiling joists** using dimensions shown.
2. Finish the ceiling surface. Be sure to mark the location of the ceiling joists and cross framing.
3. Adjust the overall height using the chart below of the support frame. Loosen and re-tighten the 4 screws in the **height adjustment slots** as necessary. Insert 12 screws (3.9x9.5mm) located in the Hardware Package (Fig.6) make sure this a 4" min. overlap between the upper and lower support legs.
4. Mount the four 6x70mm screws to ceiling in the location shown in figure 7. Allow 1/4" clearance between screw head and ceiling (screws will be tightened later). Make sure the screws are driven into the center of joists and framing for maximum strength.

Notes:

- a. "—" = Mounting height is not possible.
- b. Minimum hood distance above cook top must not be less than 24". A maximum of 36" above cook top is highly recommended for best capture of cooking impurities. Distances over 36" are at the installer and the users discretion; and if ceiling height and flue length permit.
- c. Requires optional 10 / 11' flue extension, ducted model AEIC345SB or non-ducted model AEIC345BN.

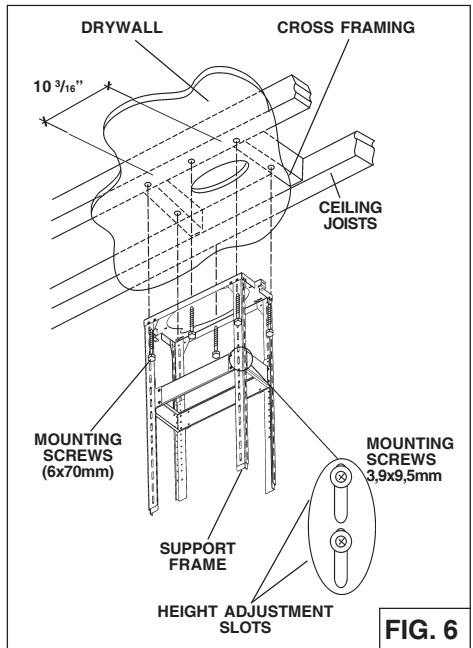

FIG. 6

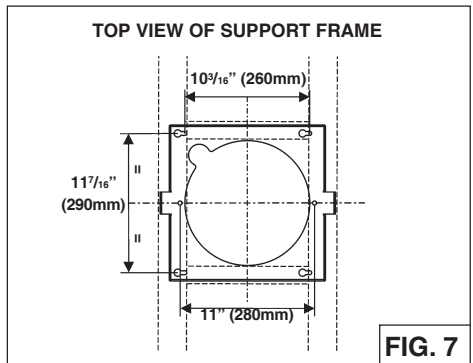

FIG. 7

Ceiling Height	Duct Method	Hood Distance Above 36" High Cook Top (in.)												
		24	25	26	27	28	29	30	31	32	33	34	35	36
8 Feet	Ducted	X	X	X	X	-(a)	-	-	-	-	-	-	-	-
	Non-Ducted	X	X	X	X	-	-	-	-	-	-	-	-	-
9 Feet	Ducted	-	X*	X*	X*	X*	X	X	X	X	X	X	X	X
	Non-Ducted	-	X	X	X	X	X	X	X	X	X	X	X	X
10 Feet (c)	Ducted	X	X	X	X	X	X	X	X	X	X	X	X	X
11 Feet (c)	Ducted	-	-	-	-	-	-	-	-	X	X	X	X	X

* = Non duct openings exposed

INSTALL THE HOOD

DUCTED AND NON-DUCTED INSTALLATION

1. Remove the electrical system box from chimney frame by removing (2) 3.9 x 9.5 mm screws (Fig. 8).

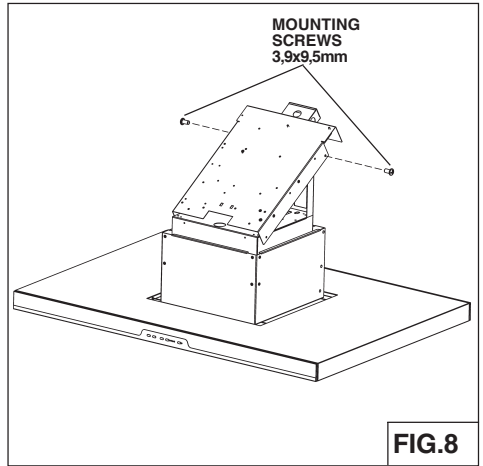

2. Attach electrical system box to frame using (2) 3.9 x 9.5 mm screws removed in Step 1 and (2) 3.9 x 9.5 mm screws and (2) lock washers from hardware bag (Fig.9)

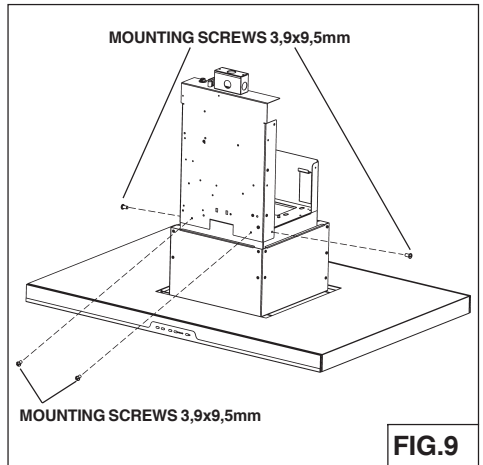

3. Fix the damper kit onto the hood using 4 screws (3.9x9.5mm) located in the Hardware Package (Fig.10).

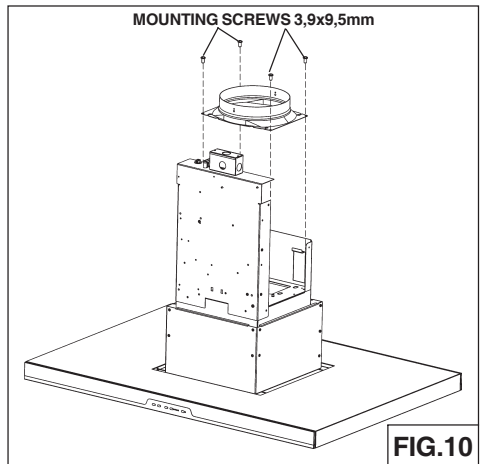

CONNECT DECORATIVE FLUE

DUCTED INSTALLATION ONLY

Note: Rooms with 10 or 11 foot ceilings require flue extension model AEIC34SB, available from your local dealer. Discard the upper flue supplied with the range hood and replace it with the longer flue extension.

1. Insert the **upper flue and lower flue** in the support frame (Fig.11).
2. Attach upper flue temporarily to the support frame with the mounting screws 3.9x9.5 mm, slide the lower flue onto the support frame and tape to hold in place (Fig.12).
3. Mount the hood to the ceiling using the (4) previously installed 6x70mm screws. Tighten these screws. Install (2) additional 6x70mm screws as shown in the illustration. Make sure all (6) screws are secure.
4. Secure the hood to the ceiling and install the (2) additional screws (6x70mm).
5. Use **8" round metal duct** to connect the duct collar on the hood to the ductwork above (Fig.13).
6. Use duct tape to make all joints secure and air tight.

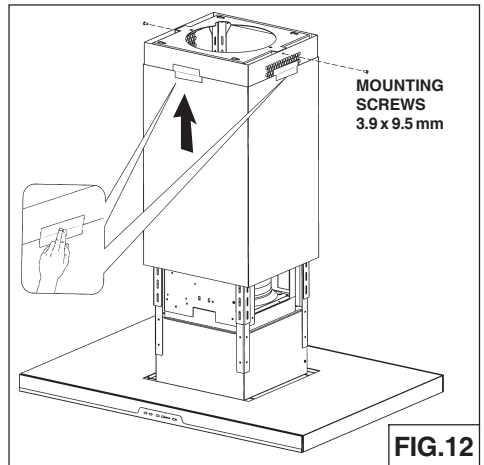
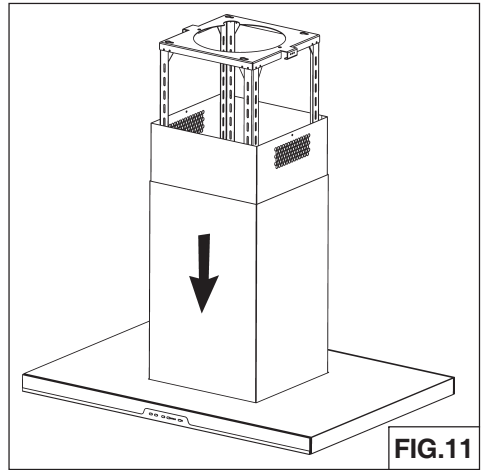

INSTALL THE HOOD

DUCTED AND NON-DUCTED INSTALLATION

1. Adjust the overall height of the support frame. Loosen and re-tighten the 4 screws in the **height adjustment slots** as necessary. Insert 16 screws (3.9x9.5mm), and 8 washers (D.6.4x12.5mm) located in the Hardware Package (Fig.14).

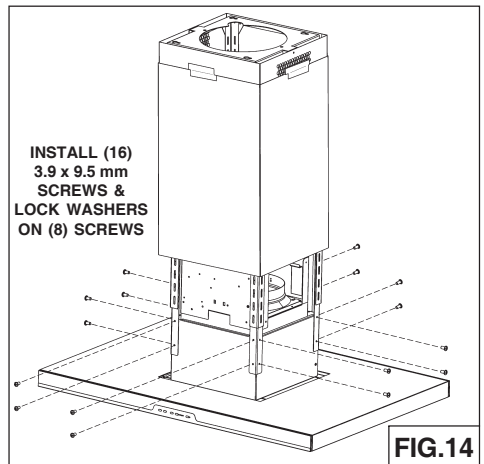
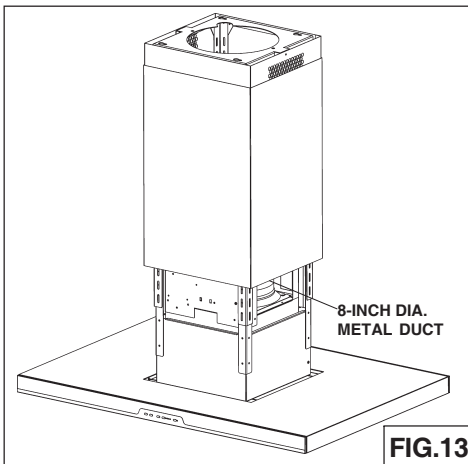

NON-DUCTED INSTALLATION ONLY

Note:

- a. Purchase Model ANKWC45 Non-ducted Recirculation Kit from your local dealer.
- b. Rooms with 10 or 11 foot ceilings require flue extension model AEIC34SBN, available from your local dealer. Discard the upper flue supplied with the range hood and replace it with the longer flue extension.

1. Install discharge collar supplied with the range hood (Fig.15).
2. Attach the 6"-to-8" adapter to blower discharge and tape joint with aluminum duct tape (Fig.15).
3. Insert the plenum in the upper support frame. Make sure that the letter F is positioned at the front of the support frame (Fig.16).
4. Install the plenum to the upper decorative flue using (2) 3.9 x 9.5 mm screws provided as shown (Fig.17).
5. Attach 6-inch expandable ducting to the plenum and tape joint with aluminum duct tape (Fig.18).

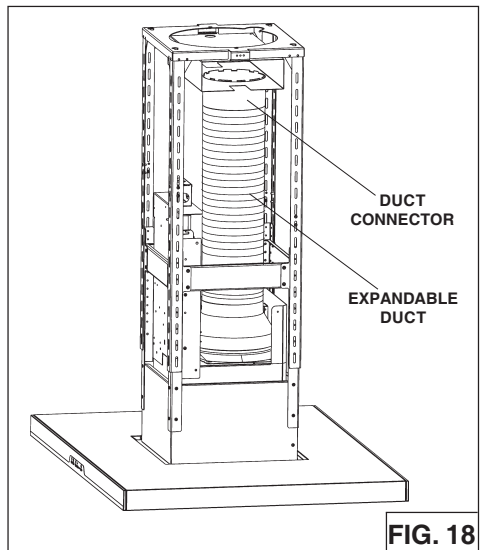
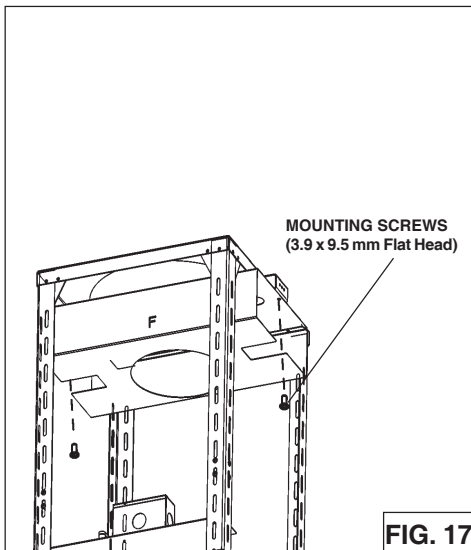
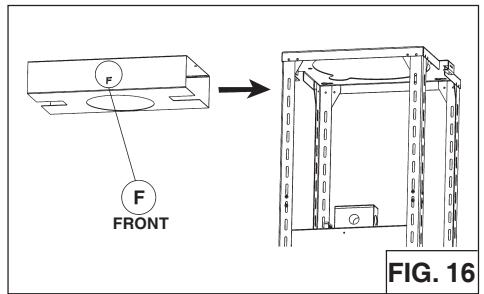
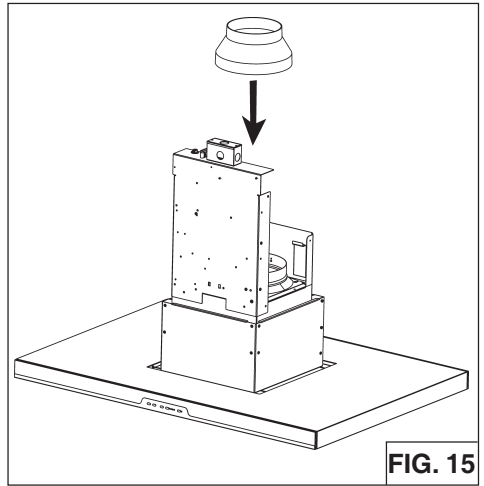

WIRING (IC34IQ)

Note: This range hood must be properly grounded. The unit should be installed by a qualified electrician in accordance with all applicable national and local electrical codes.

1. Remove the **wiring box cover**. Remove a knockout from the wiring box (Fig.19).
2. Secure the conduit to the wiring box through a conduit connector.
3. Make electrical connections. Connect white to white, black to black and green to green.
4. Replace wiring box cover and screws. Make sure that wires are not pinched between cover and box.

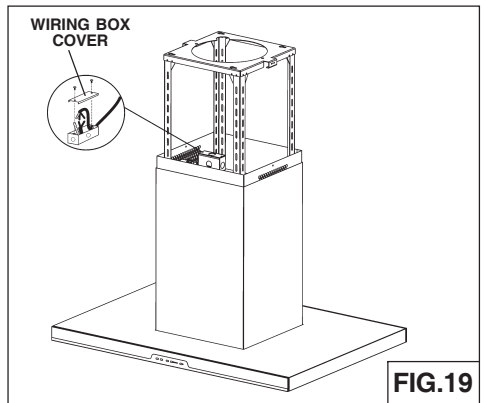

ADDITIONAL EXTERNAL BLOWER WIRING (IC34E)

1. Run 2-wire plus ground power cable from the exterior blower to the hood's wiring box marked "motor connection" (Fig.20).
2. Remove the cover from the wiring box and remove one knockout.
3. Feed 6" of cable through the knockout opening and secure the cable to the wiring box with an appropriate connector.
4. Make electrical connections at the hood. Connect white-to-white, **red-to-black** and green-to-ground.
5. Replace the wiring box cover and screws. Make sure wires are not pinched between the cover and box.

Exterior blower connection:

1. Make electrical connections at the exterior blower (see instructions provided with the exterior blower).

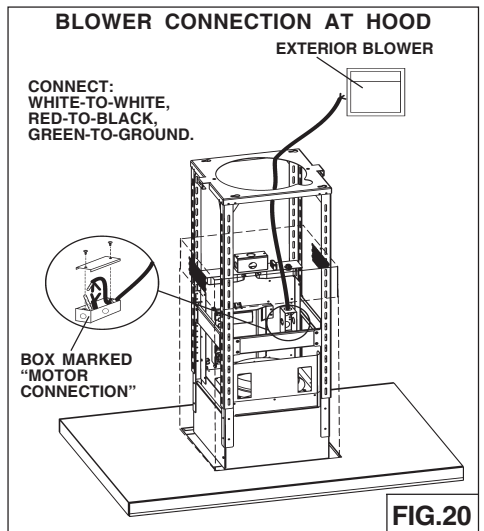

CONNECT DECORATIVE FLUE

1. Lower the **lower flue** in place (Fig.21)

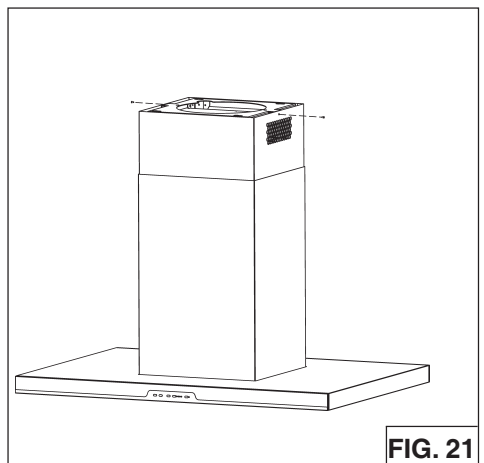

INSTALL FILTERS

DUCTED AND NON-DUCTED HOODS

NOTE: prior to use, remove protective film from the filter frame.

1. To remove the GREASE filter, pull down on latch tab to disengage the filter from the hood. Tilt the filter downward and remove (Fig.22).
2. To install the GREASE filter, align rear filter tabs with slots in the hood. Pull latch tab down. Push filter into place and release tab. Make sure the filter is securely engaged after installation.

NON-DUCTED HOODS ONLY

1. To remove the CHARCOAL filter, grip and push filter tab toward rear of hood. Pull the filter down to disengage the rear filter tabs (Fig.23).
2. To install the CHARCOAL filter, align filter in rectangular opening. Push filter against springs in rear of hood and press into place. Make sure the filter is securely engaged after assembly.
3. Install GREASE filter after charcoal filter is installed.
4. The charcoal filter replacement model is AFCWC345.

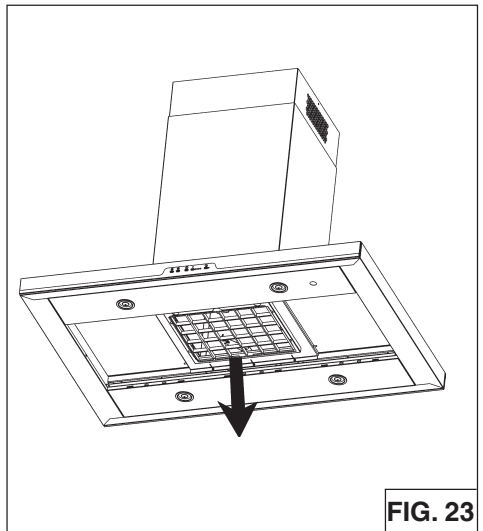
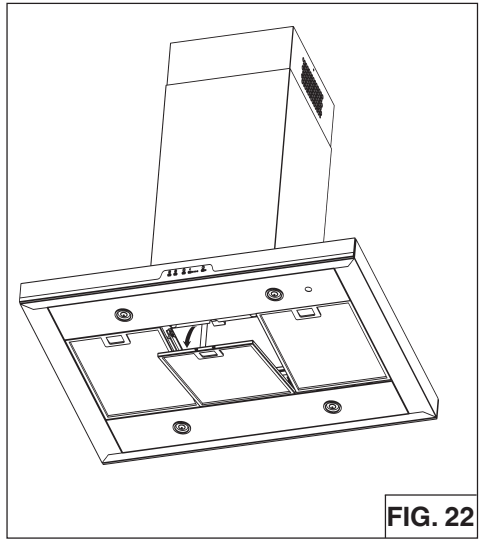

CALIBRATE IQ BLOWER SYSTEM™ Ducted Internal Blower Hoods Only

After the hood is installed and wired, engage the calibration process (our *Guaranteed Performance System Technology*) to ensure full-rated airflow is being delivered. Prior to calibration, ensure that all filters, light bulbs and duct system components are installed and sealed.

CALIBRATION PROCESS

Hold the calibration button for 3 seconds; calibration button will light up and stay on for up to 13 minutes. The blower will start and begin the calibration process. When calibration is complete, one of two things will occur:

A. The blower turns off and calibration button light turns off = Successful calibration.

B. The blower turns off and calibration button light blinks continuously = Too much restriction in the ductwork is preventing the IQ Blower System™ from achieving the rated airflow. The blower is automatically set to maximum intensity.

Note: Common items that cause restrictions: restricted damper flap (backdraft damper, wall cap, roof cap), too many elbows, duct size less than 80% of hood outlet, poor transition, use of flex ducting and/or crushed ducting.

Two options are available:

1. Press the calibration button to accept airflow as is. The IQ Blower System™ is now configured to its highest possible setting. The blinking calibration light goes out.
2. Correct duct restriction and repeat the calibration process.
 - a. To clear the original calibration data, hold calibration button for 10 seconds. The light will blink 3 times to confirm and the blower configuration will go back to default settings.
 - b. Repeat calibration process.

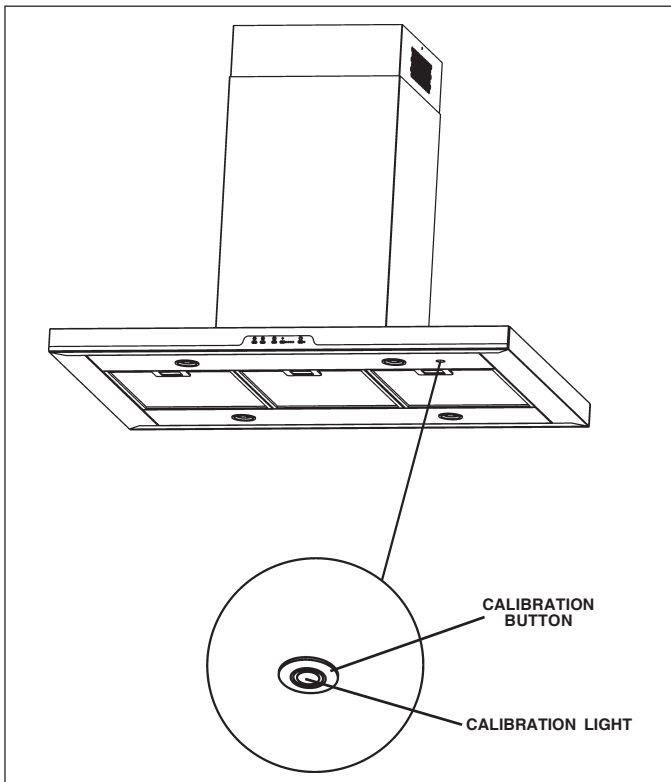

EXTERNAL BLOWER PROGRAMMING MODE PROCEDURE (IC34E)

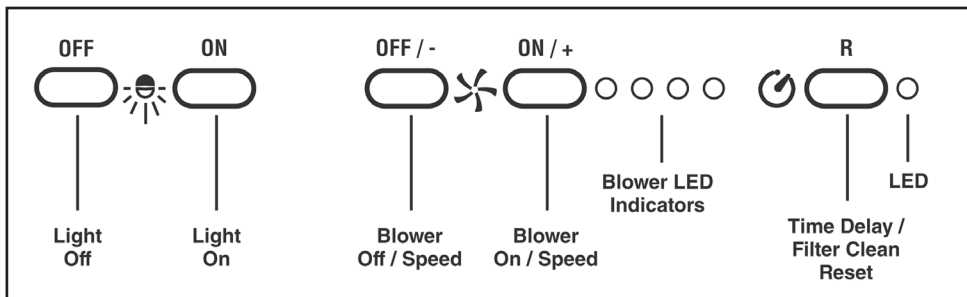

The range hood is designed to work with several different blower models. Before using, the control must first be programmed to your blower model, in order to achieve proper operating speeds.

From the chart below:

1. Find the SETUP number that corresponds to the blower model that is installed with your range hood.
2. The control is factory-preset to SETUP 3. If your blower model is listed under SETUP 3, no programming is required and the range hood is ready to use.

	SETUP 1	SETUP 2	SETUP 3 (default)
BLOWER	EB6	EB12	EB9
MODEL	ILB3	EB15	ILB11
NUMBER	ILB6	ILB9	

3. To program blower models listed under SETUP 1 and 2:

- A) Power must be supplied to the hood. The blower and lights must be turned off.
- B) Press and hold **OFF** and **ON/+** for 5 seconds. The **Blower LED Indicators** will flash 3 times. Then only the **LED** will stay lit. After 1 second, the **Blower LED Indicators** will show the current setting as follows:
 - SETUP 1
 - SETUP 2
 - SETUP 3
- C) To select the proper SETUP:
Press **OFF-** or **ON/+** to select the desired SETUP.
- D) Once the proper SETUP is found:
Press **ON** to memorize the setting, or wait 15 seconds and the program will automatically exit and store the SETUP.
- E) The range hood is now ready to use.

WARRANTY

ONE YEAR LIMITED WARRANTY FOR BEST PRODUCTS

Broan-NuTone LLC (Broan-NuTone) warrants to the original consumer purchaser of Best products that such products will be free from defects in materials or workmanship for a period of one year from the date of original purchase. THERE ARE NO OTHER WARRANTIES, EXPRESS OR IMPLIED, INCLUDING, BUT NOT LIMITED TO, IMPLIED WARRANTIES OR MERCHANT ABILITY OR FITNESS FOR A PARTICULAR PURPOSE.

During this one-year period, Broan-NuTone will, at its option, repair or replace, without charge, any product or part which is found to be defective under normal use and service.

THIS WARRANTY DOES NOT EXTEND TO FLUORESCENT LAMP STARTERS, TUBES, HALOGEN AND INCANDESCENT BULBS, FUSE, FILTERS, DUCTS, ROOF CAPS, WALL CAPS AND OTHER ACCESSORIES FOR DUCTING. This warranty does not cover (a) normal maintenance and service or (b) any products or parts which have been subject to misuse, negligence, accident, improper maintenance or repair (other than by Broan-NuTone), faulty installation or installation contrary to recommended installation instructions.

The duration of any implied warranty is limited to the one-year period as specified for the express warranty. Some states do not allow limitation on how long an implied warranty lasts, so the above limitation may not apply to you.

BROAN-NUTONE'S OBLIGATION TO REPAIR OR REPLACE, AT BROAN-NUTONE'S OPTION, SHALL BE THE PURCHASER'S SOLE AND EXCLUSIVE REMEDY UNDER THIS WARRANTY. BROAN-NUTONE SHALL NOT BE LIABLE FOR INCIDENTAL, CONSEQUENTIAL OR SPECIAL DAMAGES ARISING OUT OF OR IN CONNECTION WITH PRODUCT USE OR PERFORMANCE. Some states do not allow the exclusion or limitation of incidental or consequential damages, so the above limitation or exclusion may not apply to you.

This warranty gives you specific legal rights, and you may also have other rights, which vary from state to state. This warranty supersedes all prior warranties.

To qualify for warranty service, you must (a) notify Broan-NuTone at the address stated below or telephone number stated below, (b) give the model number and part identification and (c) describe the nature of any defect in the product or part. At the time of requesting warranty service, you must present evidence of the original purchase date.

In USA - Best®, 926 W. State Street, Hartford, WI 53027 (800-558-1711)
In Canada - Best®, 550 Lemire Blvd., Drummondville, QC J2C 7W9 (866-737-7770)
www.BestRangeHoods.com

SERVICE PARTS

MODEL IC34IQ

KEY NO.	PART NO.	DESCRIPTION
9	B08087679	Grease Filters
17	BE3351998	Light Diffuser Support
37	B02300804	Heat Sentry
67	B06102619	Wires Assembly
76	B003102891	Glass Front Trim
114	B03292499	Runner Wires
115	BE3350233	Wiring Box
116	BE3334252	Wiring Box Cover
124	B08092904	Telescopic Structure Bottom
125	B08093457	Telescopic Structure Top
130	B08092983	Glass Trim Back
202	B03292290	Wire Clamp
415	B03292596	Fairlead
439	B02320034	Grommet
474	B08093413	Led Lamp
477	BE3352074	Light Diffuser Support Back
485	B08016376	Decorative Flue Assembly
506	97019431	BLDC Driver
507	B06102584	Calibration Button Assembly
AQI	B06102594	Switch Box Assembly
ARU	B080810849	Duct Connector Assembly 10"
IME	B06145225	Electrical Installation Assembly
CAS	B06002259	Blower Assembly
*	B080811002	Fitting Set

* Not shown assembled.

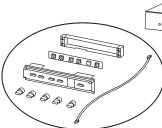
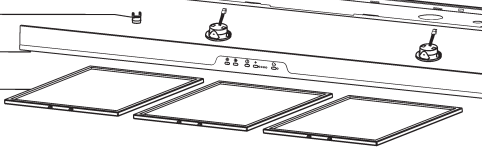
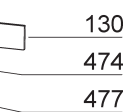
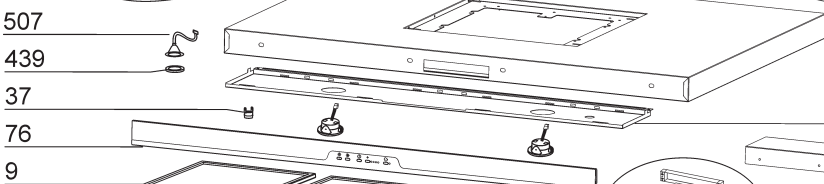
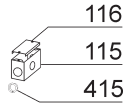
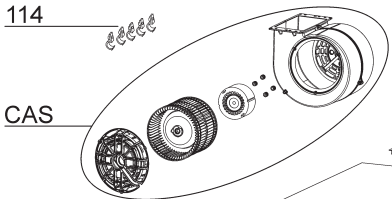
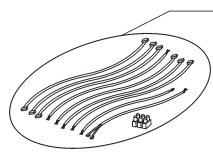
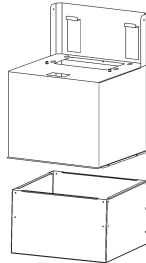
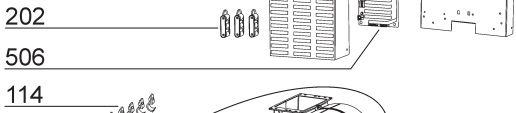
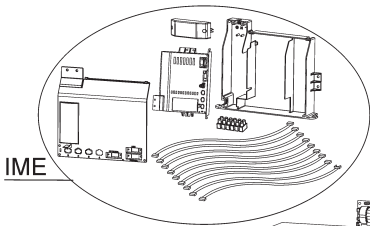
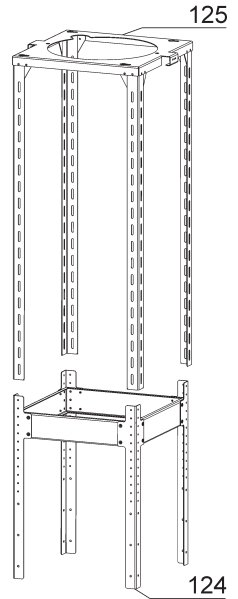
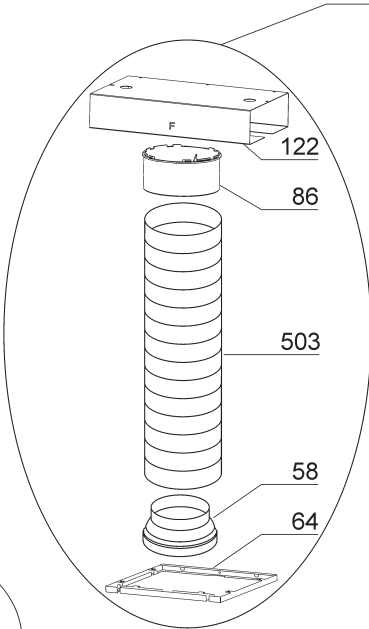
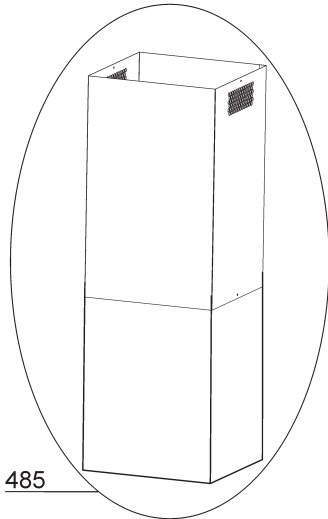

SERVICE PARTS

MODEL IC34E

KEY NO.	PART NO.	DESCRIPTION
9	B08087679	Grease Filters
17	BE3351998	Light Diffuser Support
37	B02300804	Heat Sentry
67	B06102628	Wires Assembly
76	B003102891	Glass Front Trim
114	B03292499	Runner Wires
115	BE3350233	Wiring Box
116	BE3334252	Wiring Box Cover
124	B08092904	Telescopic Structure Bottom
125	B08093457	Telescopic Structure Top
130	B08092983	Glass Trim Back
202	B03292290	Wire Clamp
415	B03292596	Fairlead
474	B08093413	Led Lamp
477	BE3352074	Light Diffuser Support Back
485	B08016376	Decorative Flue Assembly
AQI	B06102596	Switch Box Assembly
ARU	B080810849	Duct Connector Assembly 10"
IME	B06145226	Electrical Installation Assembly
*	B080811002	Fitting Set

* Not shown assembled.

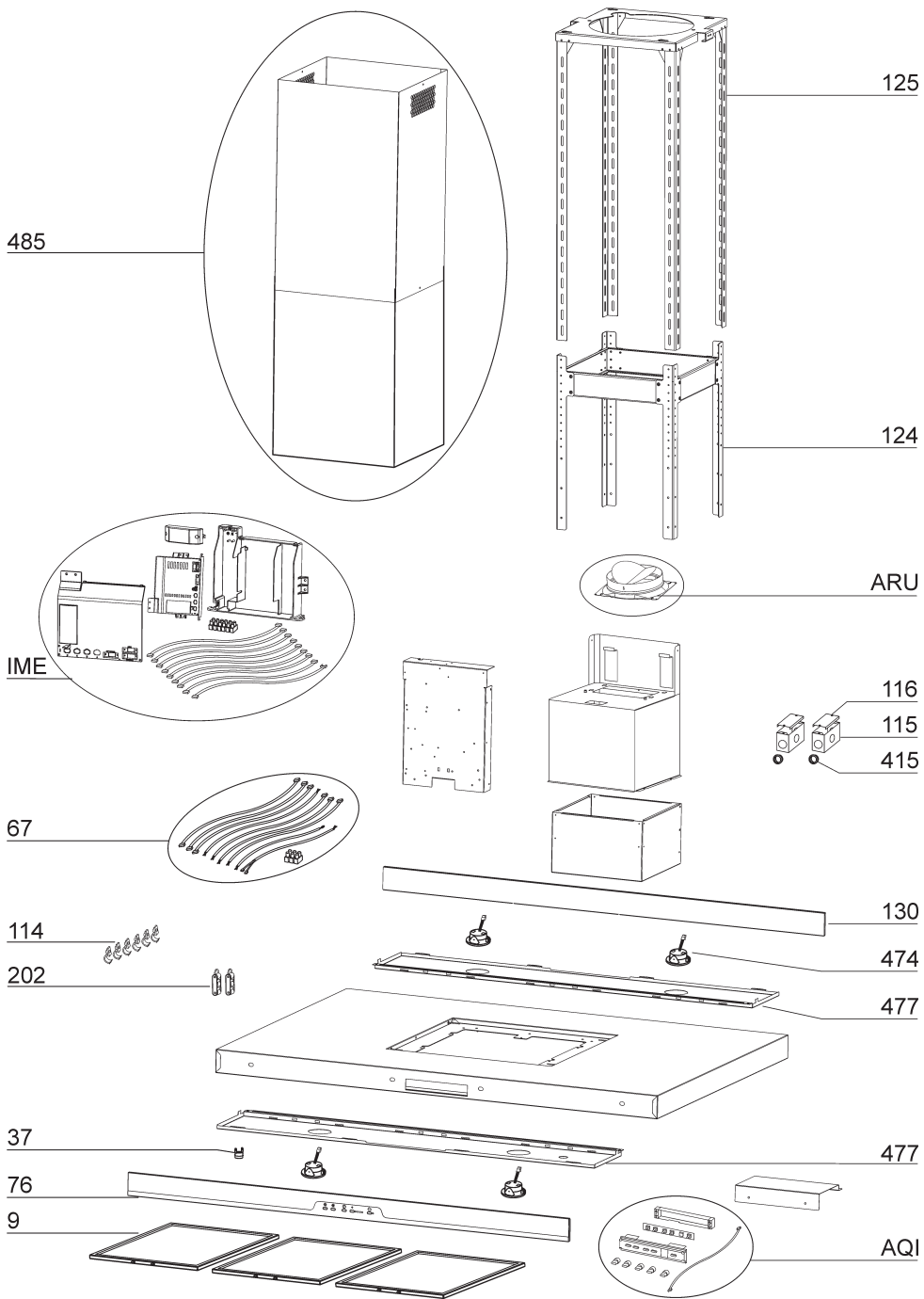

best®



Modèle IC34

ENGLISH.....	3
FRANÇAIS.....	23
ESPAÑOL.....	45

Aux États-Unis - BEST Hartford, Wisconsin
Au CANADA - BEST Drummondville, QC, Canada

ENREGISTREZ VOTRE PRODUIT EN LIGNE À : www.BestRangeHoods.com/register
Pour de plus amples informations, visitez www.BestRangeHoods.com

LIRE CES DIRECTIVES ET LES CONSERVER

 **CONÇUE POUR LES CUISINES PRIVÉES UNIQUEMENT** 

  **AVERTISSEMENTS**

POUR RÉDUIRE LES RISQUES D'INCENDIE, D'ÉLECTROCUTION OU DE BLESSURES PHYSIQUES, RESPECTEZ LES INSTRUCTIONS CI-DESSOUS:

1. Utilisez cet appareil uniquement de la manière prévue par le fabricant. Si vous avez des questions, contactez le fabricant à l'adresse ou au numéro de téléphone indiqués dans la garantie.
2. Avant d'effectuer l'entretien ou le nettoyage de l'appareil, mettez-le hors tension sur le panneau de service et verrouillez ce dernier pour éviter que l'appareil soit mis sous tension par inadvertance. S'il n'est pas possible de verrouiller le dispositif de déconnexion, apposez un avertissement bien visible (par exemple une étiquette) sur le panneau de service.
3. L'installation et le raccordement électrique doivent être effectués par du personnel qualifié conformément à toutes les réglementations et normes en vigueur, y compris celles concernant les constructions cotées pour leur résistance au feu.
4. Afin d'éviter un refoulement lors de l'utilisation d'équipements à combustible, une quantité d'air suffisante est nécessaire pour assurer une combustion et un échappement adéquats des gaz à travers le conduit (la cheminée). Suivez les consignes du fabricant de l'équipement chauffant et les normes de sécurité publiées, entre autres, par l'Association nationale de protection contre l'incendie (NFPA) et l'American Society for Heating, Refrigeration and Air Conditioning Engineers (ASHRAE), ainsi que les réglementations locales.
5. Quand vous effectuez une découpe ou un forage dans un mur ou un plafond, veillez à ne pas endommager des câblages électriques ou d'autres équipements non visibles.
6. Les soufflantes canalisées doivent toujours être dirigées vers l'extérieur.
7. N'utilisez pas cet appareil avec un dispositif de commande de vitesse transistorisée séparé.
8. Pour réduire les risques d'incendie, utilisez uniquement des canalisations en métal.

INSTRUCTIONS DE MISE À LA TERRE

Cet appareil doit être mis à la terre. En cas de court-circuit électrique, la mise à la terre réduit le risque d'électrocution grâce à un fil permettant au courant électrique de s'échapper.

AVERTISSEMENT - Une mise à la terre inappropriée peut donner lieu à un risque d'électrocution.

Consultez un électricien qualifié si vous ne comprenez pas parfaitement les instructions de mise à la terre ou si vous n'êtes pas certain(e) que l'appareil est mis à la terre comme il se doit.

N'utilisez pas de rallonge. Demandez à un électricien d'installer une prise près de l'appareil.

POUR RÉDUIRE LE RISQUE D'UN FEU DE FRITURE SUR LA TABLE DE CUISSON

- A. Ne laissez jamais les appareils de surface sans surveillance quand ils sont sur un réglage élevé. Les débordements peuvent provoquer de la fumée et des déversements gras risquant de prendre feu. Chauffez les huiles lentement sur un réglage bas ou moyen.
- B. **ALLUMEZ** toujours la hotte quand vous cuisinez à une chaleur élevée ou quand vous flambez des aliments (p. ex. des crêpes Suzette, des cerises jubilé ou du boeuf au poivre flambé).
- C. Nettoyez souvent les ventilateurs d'aération. Évitez que de la graisse s'accumule sur le ventilateur ou le filtre.
- D. Utilisez des poêles de la taille appropriée. Utilisez toujours des ustensiles de cuisine adaptés à la taille de l'élément de surface.

AVERTISSEMENTS

POUR RÉDUIRE LE RISQUE DE BLESSURES PHYSIQUES EN CAS DE FEU DE FRITURE SUR LA TABLE DE CUISSON, VEUILLEZ PROCÉDER COMME SUIT :*

1. **ÉTOUFFEZ LES FLAMMES** avec un couvercle hermétique, une plaque à biscuits ou un plateau en métal, puis éteignez le brûleur. **SOYEZ PRUDENT(E) AFIN D'ÉVITER LES BRÛLURES.** Si les flammes ne s'éteignent pas immédiatement, **ÉVACUEZ LE LIEU ET APPELEZ LE SERVICE DES POMPIERS.**
2. **NE SAISISSEZ JAMAIS UNE POÊLE ENFLAMMÉE,** vous risquez de vous brûler.
3. **N'UTILISEZ JAMAIS D'EAU** ni de torchons ou serviettes mouillé(e)s : cela donnerait lieu à une violente explosion de vapeur.
4. Utilisez un extincteur **UNIQUEMENT** si :
 - A. Vous savez qu'il s'agit d'un extincteur de Classe ABC et savez déjà comment vous en servir.
 - B. L'incendie est de petite taille et confiné à l'endroit où il a commencé.
 - C. Le service des pompiers a été averti.
 - D. Vous pouvez éteindre l'incendie en ayant une sortie derrière vous.

* Basé sur « Kitchen Fire Safety Tips », publié par la NFPA.

ATTENTION

1. Uniquement pour l'utilisation intérieure.
2. Pour réduire le risque d'incendie et obtenir un échappement d'air adéquat, veillez à bien canaliser l'air vers l'extérieur. Ne ventilez pas l'air d'échappement vers des espaces confinés, des plafonds, des combles, des vides sanitaires ou des garages.
3. Soyez prudent(e) quand vous utilisez des agents de nettoyage ou des détergents.
4. Évitez d'utiliser sous la hotte de cuisine des denrées alimentaires produisant des flammes.
5. À utiliser uniquement pour la ventilation générale. N'utilisez pas la hotte pour l'échappement de matériaux ou de vapeurs comportant un danger ou un risque d'explosion.
6. Pour éviter que le roulement moteur s'endommage et que des hélices deviennent bruyantes ou déséquilibrées, faites en sorte que le bloc d'alimentation n'entre pas en contact avec un atomiseur pour cloisons sèches, de la poussière de construction, etc.
7. Le moteur de la hotte est doté d'un rupteur thermique qui éteint automatiquement le moteur en cas de surchauffe. Le moteur redémarrera après avoir refroidi. Si le moteur s'éteint et se rallume constamment, faites réparer la hotte.
8. Pour mieux capturer les impuretés de cuisson, la partie inférieure de la hotte doit se trouver au minimum à 61 cm (24") et au maximum à 91 cm (36") au-dessus de la surface de cuisson. Consultez la section « Installation du support de montage » pour connaître les restrictions de montage.
9. Étant donné la taille et le poids de la hotte, il est conseillé d'avoir recours à deux personnes pour la monter.
10. Ce produit est doté d'un thermostat qui peut activer la soufflante automatiquement. Pour éviter les risques de blessure et l'allumage accidentel de la hotte, mettez-la hors tension sur le panneau de service et verrouillez ce dernier ou fixez-y une étiquette d'avertissement.
11. Pour en savoir plus et connaître les exigences sur le produit, veuillez lire l'étiquette des spécifications.
12. **MODÈLES VENTILATEUR EXTERNE SEULEMENT:** Pour réduire les risques d'incendie ou de choc électrique, installez cette hotte uniquement avec les modèles de ventilateur extérieur Best EB6, EB9, EB12 ou EB15, ou les modèles de ventilateur intermédiaire Best ILB3, ILB6, ILB9 ou ILB11. Aucun autre ventilateur ne peut être substitué (Ventilateur vendu séparément).

AMPOULES DEL

Cette hotte comprend des ampoules LED qui n'exigent aucun entretien.

NETTOYAGE ET ENTRETIEN

Pour assurer les performances de l'appareil, entretenez-le de manière appropriée.

Moteur

Le moteur est lubrifié en permanence et aucun graissage n'est nécessaire. Si les roulements du moteur font un bruit excessif ou inhabituel, remplacez le moteur par une pièce de rechange identique.

Remplacez aussi les hélices.

Filtre à graisse

Le filtre à graisse doit être nettoyé souvent. Vous pouvez utiliser une solution détergente chaude ou le mettre dans le lave-vaisselle.

Nettoyez tous les filtres en métal dans le lave-vaisselle avec un détergent sans phosphate. Si vous utilisez un détergent phosphaté ou selon le type d'eau, il est possible que le filtre se décolore, mais cela n'affectera aucunement ses performances. Cette décoloration n'est pas couverte par la garantie. Consultez la section « INSTALLATION DES FILTRES » pour connaître les instructions de retrait et d'installation.

Filtre de recirculation non canalisé

Le filtre de recirculation non canalisé doit être changé tous les 6 mois. Si votre style de cuisine engendre beaucoup de graisse, par exemple si vous faites souvent de la friture ou utilisez un wok, remplacez-le plus souvent. Consultez la section « INSTALLATION DES FILTRES » pour connaître les instructions de retrait et d'installation.

Nettoyage de l'acier inoxydable

À FAIRE :

- nettoyez régulièrement l'acier inoxydable avec un chiffon ou un torchon enduit d'eau chaude et de savon doux ou de liquide vaisselle.
- nettoyez toujours dans le sens des lignes de polissage d'origine.
- rincez toujours à l'eau claire (2 ou 3 fois) après le nettoyage. Essuyez complètement.
- vous pouvez aussi utiliser un nettoyant spécial pour acier inoxydable d'électroménagers.

À NE PAS FAIRE :

- n'utilisez pas de laine d'acier inoxydable ou d'autres racloirs pour éliminer la saleté difficile à éliminer.
- n'utilisez pas de produits de nettoyage durs ou abrasifs.
- ne laissez pas la poussière s'accumuler.
- maintenez la hotte à l'abri de la poussière de plâtre ou d'autres résidus de construction. Pen-dant la construction/les rénovations, couvrez la hotte afin d'éviter qu'aucune poussière n'adhère aux surfaces en acier inoxydable.

À éviter quand vous choisissez un détergent :

- tous les produits de nettoyage contenant de l'eau de Javel attaquent l'acier inoxydable.
- tous les produits contenant du chlore, du fluor, de l'iode ou du bromure provoquent une détérioration rapide des surfaces.
- tous les produits combustibles utilisés pour le nettoyage, tels que l'acétone, l'alcool, l'éther, le benzène sont extrêmement explosifs et ne doivent jamais être employés à proximité d'une table de cuisson.

FONCTIONNEMENT

Commandes (Fig.1)

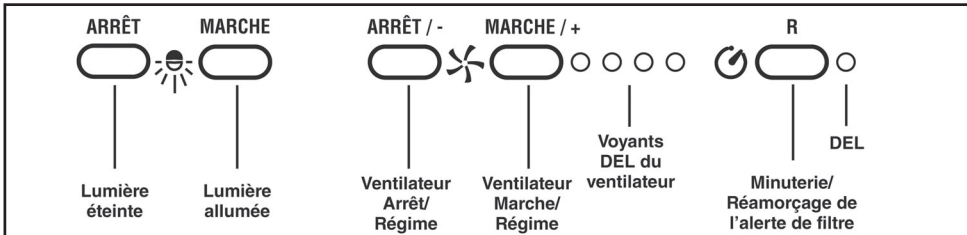

La hotte fonctionne à l'aide de (5) boutons-poussoirs situés sur la face avant.

L'interrupteur d'**Éclairage Marche/Arrêt** allume et éteint les lumières.

Le bouton de **Ventilateur Arrêt / -** réduit la vitesse du ventilateur à chaque pression. Si l'on maintient le bouton enfoncé pendant 2 secondes, le ventilateur s'arrête.

Le bouton de **Ventilateur Marche / +** actionne le ventilateur et augmente sa vitesse à chaque pression. Il y a quatre régimes différents : faible, moyen-faible, moyen-élevé et élevé.

Les **voyants DEL du ventilateur** s'allument pour indiquer la vitesse sélectionnée.

Le bouton de **minuterie** actionne la fonction d'arrêt différé. Lorsque l'on appui sur ce bouton, le ventilateur continue à fonctionner pendant 10 minutes au régime réglé, puis s'arrête automatiquement. Le voyant **DEL** (de droite) clignote pendant le fonctionnement. Ce voyant sert également à rappeler quand le filtre doit être nettoyé. Après 30 heures de fonctionnement, il clignote pour indiquer qu'il est temps de nettoyer les filtres.

Le bouton de **Réamorçage de l'alerte de filtre** remet le compteur de 30 heures à zéro pour les filtres. Après avoir nettoyé ou remplacé les filtres, appuyez une fois sur ce bouton pour

Fonction d'arrêt automatique

Si le ventilateur ou l'éclairage reste continuellement allumé pendant 10 heures sans que l'utilisateur interagisse avec les commandes, la hotte s'arrêtera automatiquement.

Appuyez sur tout de bouton de commande pour remettre la hotte en marche. réamorcer l'alerte de filtre.

HEAT SENTRY™

Votre hotte est équipée d'un thermostat HEAT SENTRY™. Ce dispositif actionne ou accélère le ventilateur s'il détecte une chaleur excessive au-dessus de la surface de cuisson.

1) Si le ventilateur est ARRÊTÉ, il le met en MARCHÉ au régime ÉLEVÉ.

2) Si le ventilateur est en MARCHÉ à basse vitesse, il l'accélère au régime ÉLEVÉ.

Une fois la température revenue à la normale, le ventilateur revient à son réglage d'origine

AVERTISSEMENT

Le thermostat HEAT SENTRY peut faire démarrer le ventilateur même si la hotte est ARRÊTÉE. Lorsque cela se produit, il est impossible d'ARRÊTER le ventilateur avec son interrupteur. Si vous devez arrêter le ventilateur, coupez le disjoncteur du panneau d'alimentation électrique.

PRÉPARATION DE LA HOTTE

Déballez la hotte et vérifiez le contenu de l'emballage.

Il doit comprendre:

1 - Hotte

1 - De carneau décoratif

1 - Structure de support

1 - Sac de pièces (B080811002) contenant:

30 - Vis de montage (à tête cylindrique de 3,9 x 9,5 mm)

6 - Vis de montage (6 x 60mm)

4 - Rondelles Ø 6.4x12.5mm

1 - Collier d'évacuation

4 - Vis de montage (à tête cylindrique de 3,9 x 9,5 mm)

1 - Instructions d'installation

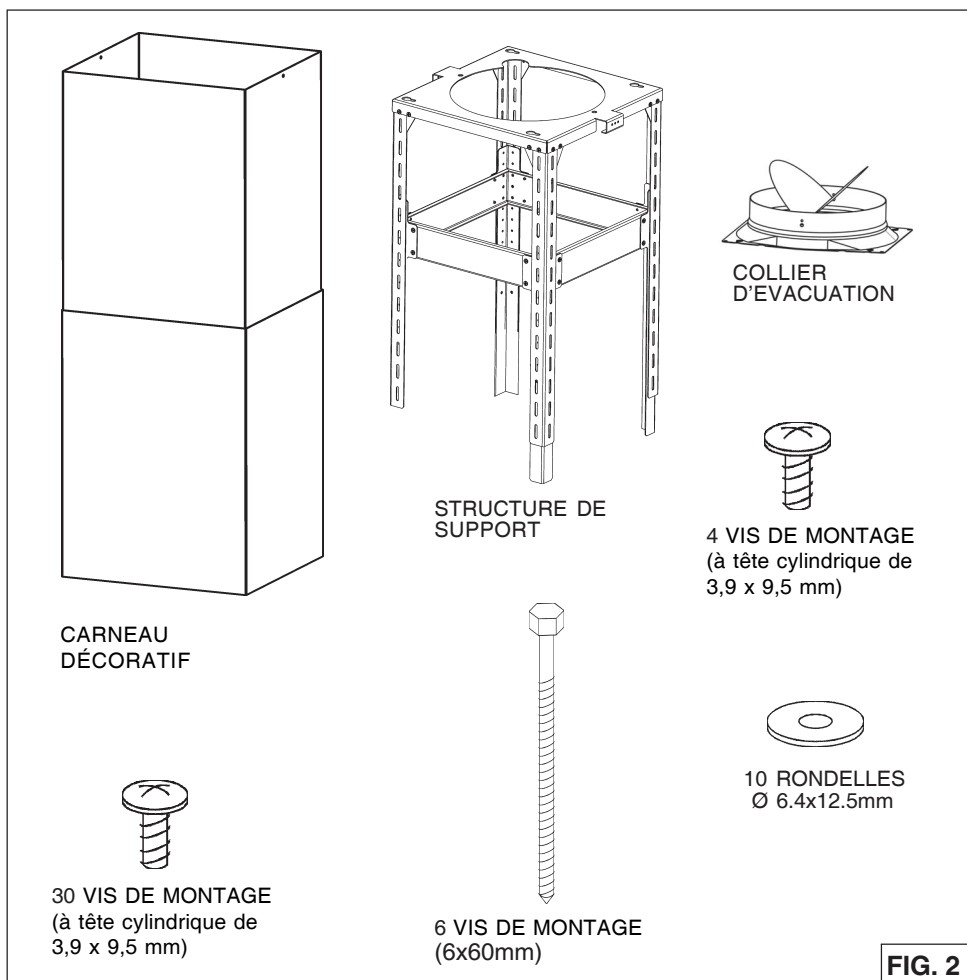

FIG. 2

CHOIX DE VENTILATEUR EXTERNE OU “IN-LINE” IC34E Series

ATTENTION: Pour réduire les risques d'incendie et électrique, installer cette hotte seulement avec un ventilateur extérieur Best Modèles EB6, EB9, EB12 ou EB15, et les ventilateur en ligne Best Modèles ILB3, ILB6, ILB9 ou ILB11 uniquement. On ne peut pas utiliser d'autres ventilateurs (les ventilateurs sont vendus séparément).

Le ventilateur doit être compris dans la liste **UL** pour l'utilisation au Canada et aux **USA** et approuvée pour l'utilisation avec un "dispositif de contrôle de la vitesse" à l'état solide, dont les données sur la plaque sont 120V, 60 Hz, 6.0 A max.

INSTALLATION DU SYSTEME D'EVACUATION IC34E Series

NOTE: Pour réduire les risques d'incendie n'utiliser que des conduits métalliques.

1. Choisir l'emplacement où le ventilateur externe ou le ventilateur "In-Line" sera monté. Voir les illustrations ci-dessous pour le choix de l'emplacement et les éventuelles restrictions à suivre.
2. Un conduit d'évacuation étroit et court rendra la hotte plus performante.
3. Des conduits d'évacuation longs, avec des coudes et des raccords rendront la hotte moins efficace. Les utiliser le moins possible. En cas de conduits d'évacuation longs on utilisera un diamètre supérieur.
4. Après avoir installé le ventilateur externe ou le ventilateur "In-Line", raccorder le tuyau métallique rond dans le sens de l'emplacement de la hotte. Utiliser du chaterton pour fermer hermétiquement les joints entre les tuyaux.

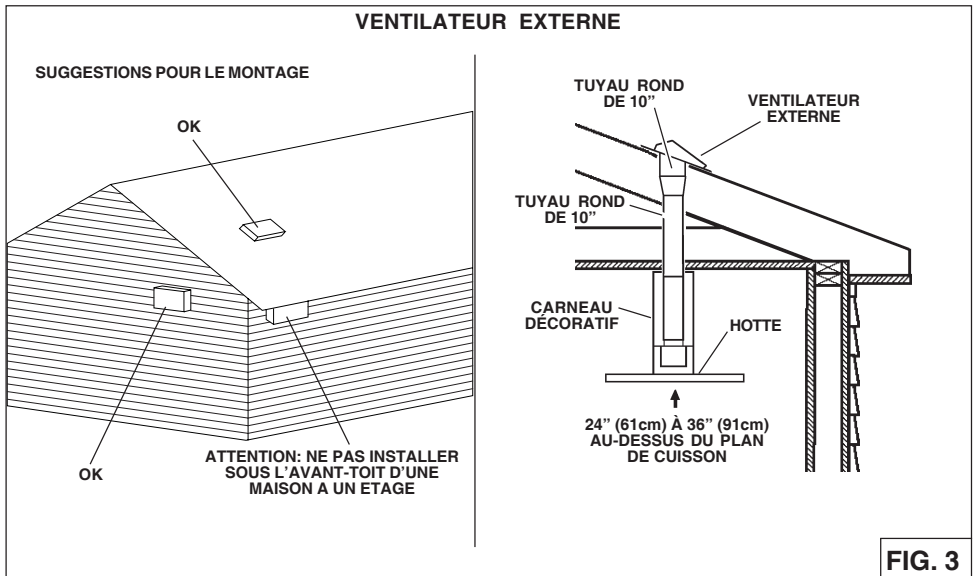

VENTILATEUR IN-LINE

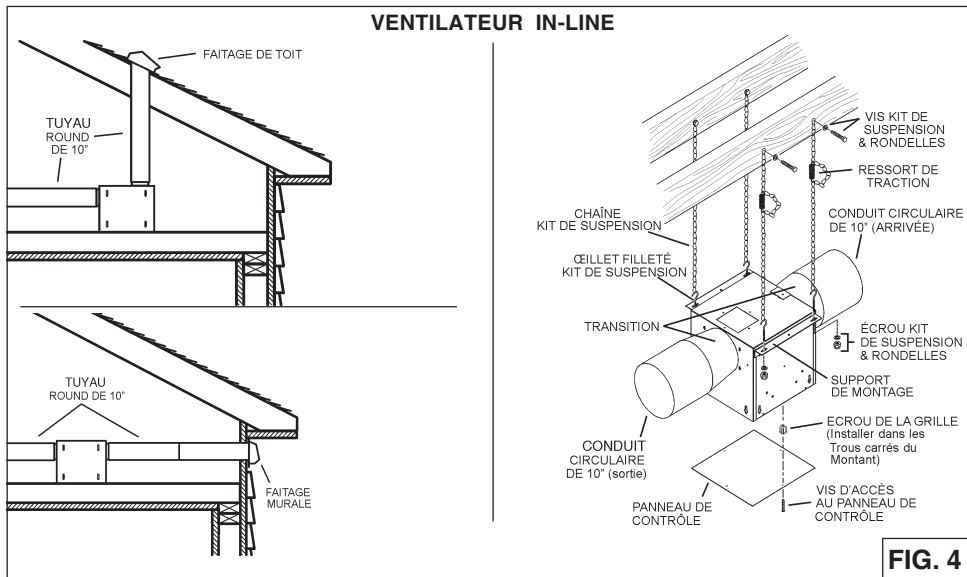

FIG. 4

INSTALLER LES CONDUITS IC34IQ

REMARQUE: pour réduire les risques d'incendie, utilisez uniquement des conduits métalliques.

1. Décidez où le tuyau doit être installé, entre votre hotte et l'extérieur.
2. Un conduit droit et court permettra à votre hotte de fonctionner d'une façon plus efficace.
3. Un conduits long avec des coudes et des transitions réduira le bon fonctionnement de votre hotte. En utiliser le moins possible.
4. Installez un couvercle sur le toit ou au mur. Reliez un tuyau en métal rond de 10" au couvercle et faites-le aller jusqu'à l'emplacement de votre hotte. Utiliser du ruban adhésif pour sceller les joints entre les sections de conduits.

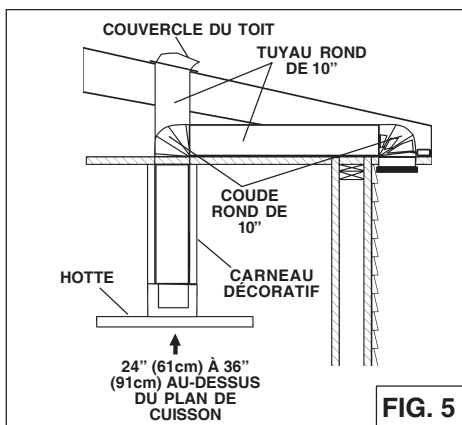

FIG. 5

INSTALLATION DU SYSTEME DE SUPPORT

1. Installez, à l'emplacement de votre hotte, un **cadre croisé** de 2 x 4 entre les **solives du plafond** en suivant les dimensions qui vous sont indiquées.
2. Perfectionnez la surface du plafond. Assurez-vous de bien marquer l'emplacement des solives et du cadre croisé au plafond.
3. Réglez la hauteur totale de la structure de support en utilisant le tableau ci-dessous. Desserrez et resserrez les 4 vis dans les **fissures permettant de régler la hauteur** selon ce qui est nécessaire. Installez 12 vis (3.9x9.5mm) qui se trouvent à l'intérieur du sachet accessoires (Fig.6) assurez-vous que cette une 4" min. chevauchement entre la partie supérieure et des pattes de support inférieures
4. Monter les quatre vis 6x70mm au plafond à l'endroit indiqué sur la figure 7. Laisser 1/4" d'espace entre la tête de vis et le plafond (vis seront serrées plus tard). Assurez-vous que les vis sont entraînées dans le centre de poutrelles et de cadrage pour une résistance maximale.

Remarques:

- a. " " = Hauteur de montage n'est pas possible.
- b. La distance minimale de la hotte au-dessus de la table de cuisson ne doit pas être inférieure à 24". Un maximum de 36" au-dessus de la table de cuisson est fortement recommandé pour une meilleure évacuation des odeurs de cuisson. Distances de plus de 36" sont les installer et choix de l'utilisateur, et si la hauteur de plafond et le permis de longueur de combustion.
- c. Requier en option le carneau extensible à 10 / 11 PI, modèle canalisé AEIC345SB ou non-canalisée modèle AEIC345SBN.

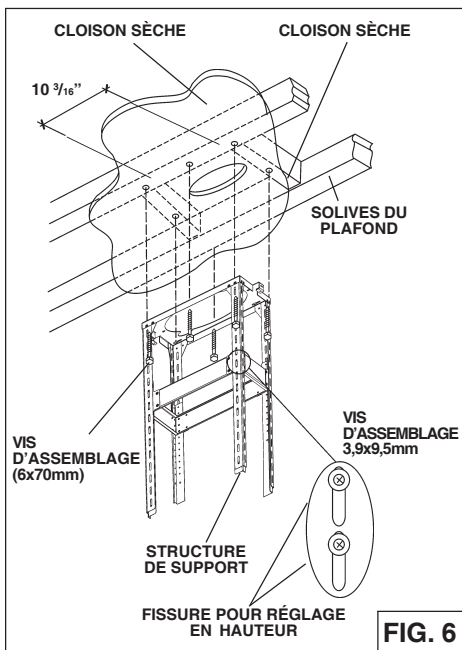

FIG. 6

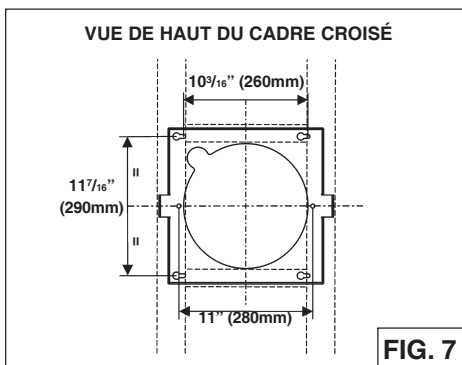

FIG. 7

Hauteur de Plafond	Duct Method	Distance de la Hotte à 90 cm (36") au-dessus de la Table de Cuisson												
		24	25	26	27	28	29	30	31	32	33	34	35	36
2,4 M (8 PI)	Canalisée	X	X	X	X	-(a)	-	-	-	-	-	-	-	-
	Non-Canalisée	X	X	X	X	-	-	-	-	-	-	-	-	-
2,75 M (9 PI)	Canalisée	-	X*	X*	X*	X*	X	X	X	X	X	X	X	X
	Non-Canalisée	-	X	X	X	X	X	X	X	X	X	X	X	X
3,05 M (10 PI) (c)	Canalisée	X	X	X	X	X	X	X	X	X	X	X	X	X
3,35 M Feet (c)	Canalisée	-	-	-	-	-	-	-	-	X	X	X	X	X

* = Ouverture de conduits non exposés

INSTALLATION DE LA HOTTE

HOTTES CANALISÉES ET NON CANALISÉES

1. Enlevez le boîtier électrique du cadre de la cheminée en retirant (2) vis de 3,9 x 9,5 mm (Fig. 8).

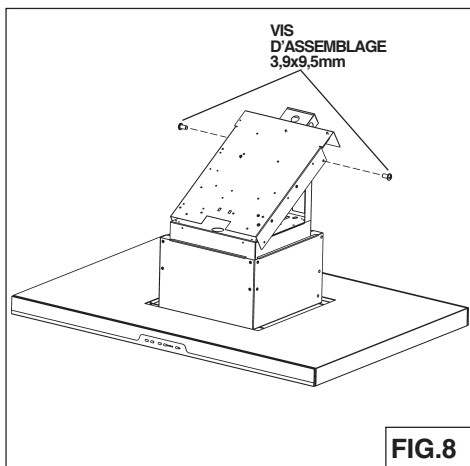

2. Fixez le boîtier électrique au cadre à l'aide des (2) vis de 3,9 x 9,5 mm enlevées à l'étape 1 et de (2) vis 3,9 x 9,5 mm et (2) rondelles de blocage du sachet de quincaillerie. (Fig.9)

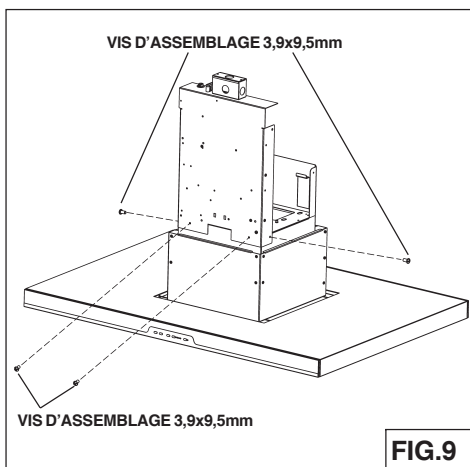

3. Fixer le collier d'évacuation au haut de votre hotte, la fixation a lieu au moyen des 4 vis (3.9x9.5mm) qui se trouvent à l'intérieur du sachet accessoires (Fig.10).

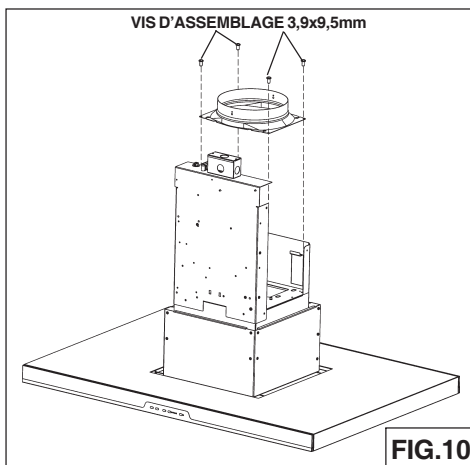

INSTALLATION DU CONDUIT DECORATIF

INSTALLATION D'UNE HOTTE CANALISÉE

Remarque: Les chambres avec plafond de 10 ou 11 pieds, exigent le carneau d'extension, modèle AEIC34SB, disponible auprès de votre revendeur local. Jeter le carneau supérieure fournie avec la hotte et le remplacer avec l'extension de carneau.

1. Introduire le **conduit supérieur et inférieur** à la structure de support (Fig. 11).
2. Fixez conduit supérieur temporairement à la structure de support avec les vis de montage 3.9x9.5 mm, faites glisser le tuyau inférieur sur le cadre de support et ruban adhésif pour maintenir en place (Fig. 12).
3. Montez le hotte au plafond en utilisant les (4) vis de 6x70mm précédemment installés. Ces serrer les vis. Installez (2) vis de 6x70mm supplémentaires comme indiqué dans l'illustration. Assurez-vous que tous les (6) vis sont sécurisées.
4. Fixez la hotte au plafond et installer le (2) vis supplémentaires (6x70mm).
5. Utilisez **8" conduit métallique** rond pour connecter le collet de conduit de la hotte au-dessus de la canalisation (Fig. 13).
6. Utilisez du ruban adhésif pour rendre les raccords sécuritaires et étanche à l'air.

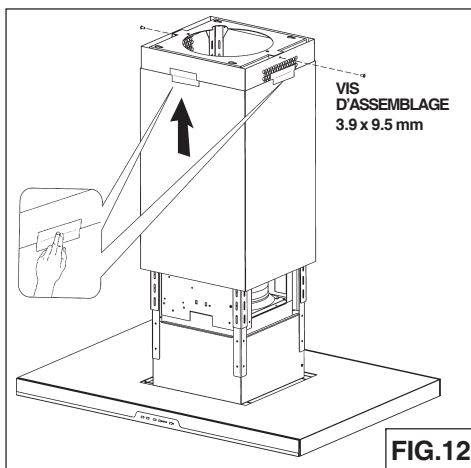
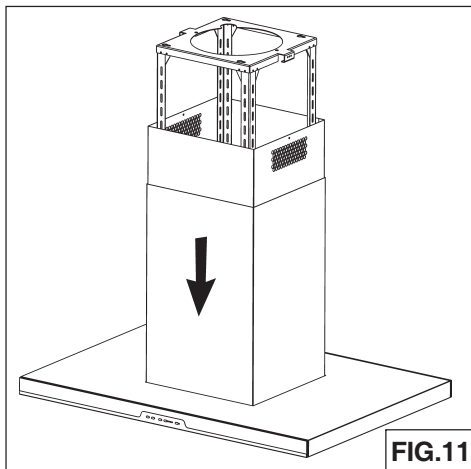

INSTALLATION DE LA HOTTE

HOTTES CANALISÉES ET NON CANALISÉES

1. Réglez la hauteur totale de la structure de support. Desserrez et serrez les 4 vis dans les **fissures permettant de régler la hauteur** selon ce qui est nécessaire. Installez 16 vis (3.9x9.5mm), et 8 rondelles (D.6.4x12.5mm) qui se trouvent à l'intérieur du sachet accessoires (Fig. 14).

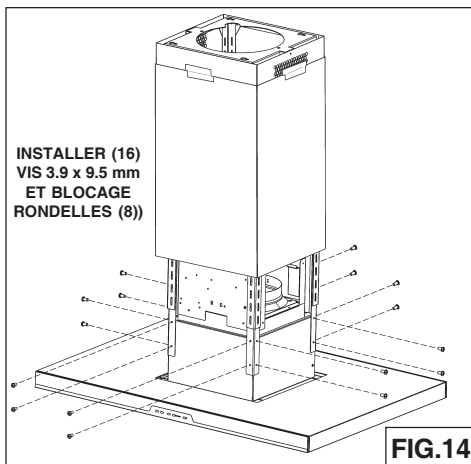
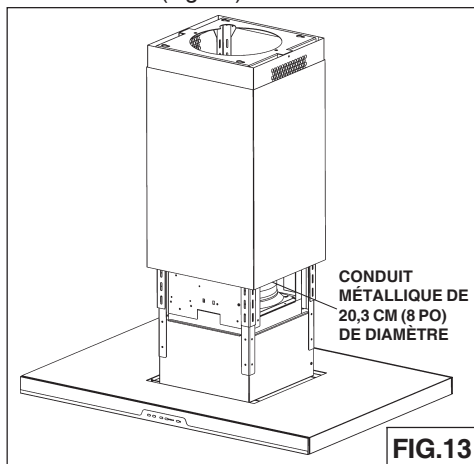

INSTALLATION HOTTE NON CANALISÉE UNIQUEMENT

Remarque:

- a. Veuillez vous procurer l'ensemble de recirculation sans conduits, modèle ANKWC345.
- b. Les pièces ayant un plafond de 305 cm (10 pi) ou 335 cm (11pi) nécessitent la rallonge de conduit décoratif modèle AEIC34SBN, offerte chez votre marchand local. Jetez le conduit décoratif supérieur fourni avec votre hotte et remplacez-le par la rallonge de conduit décoratif.

1. Jetez le collier/clapet de sortie fourni avec la hotte (Fig.15).
2. Fixez l'adaptateur de 15,2 à 20,3 cm (de 6 à 8 po) sur la sortie du ventilateur et scellez les joints avec du ruban en aluminium pour conduits (Fig.16).
3. Insérez le caisson dans le structure de support supérieur. Assurez-vous que la lettre F est positionnée à l'avant du châssis de support (Fig. 16).
4. Installez le caisson sur le structure de support supérieur à l'aide des (2) vis de 3.9 x 9.5 mm fournies, tel qu'illustré (Fig.17).
5. Fixez le conduit extensible de 15,2 cm (6" po) sur le caisson et scellez les joints avec du ruban en aluminium pour conduits (Fig.18).

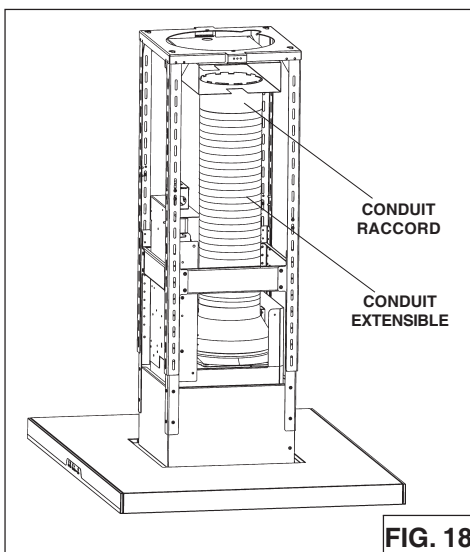
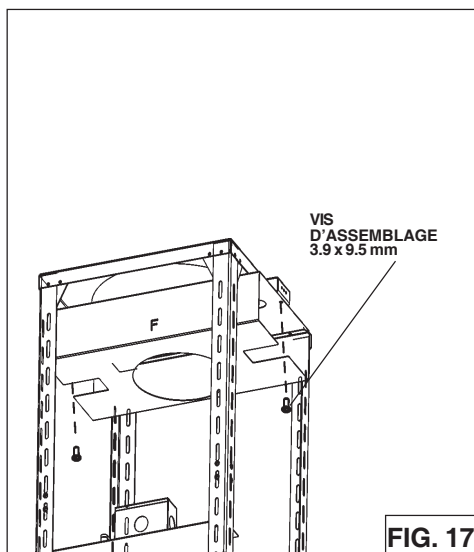
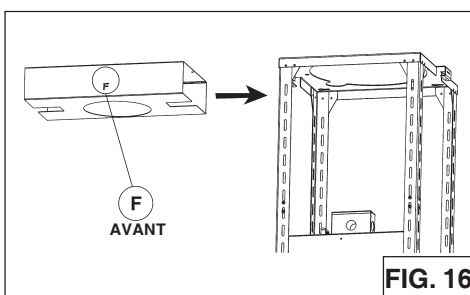
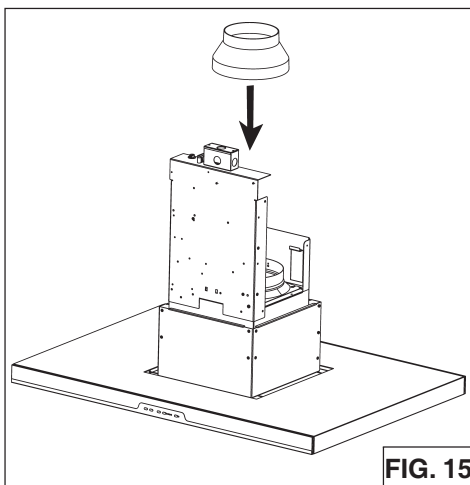

INSTALLATION ELECTRIQUE (IC34IQ)

Remarque: Ce modèle de hotte doit être relié à la terre correctement. Cet article devrait être installé par un électricien qualifié selon les lois nationales et locales en matière d'électricité.

1. Enlevez le couvercle de la **boîte de connexion électrique**. Ouvrez un trou de la boîte de connexion électrique (Fig.19).
2. Fixer le "conduit" au boîtier de connexion à l'aide d'un connecteur approprié pour ce "conduit".
3. Faites le raccordement électrique. Reliez le blanc au blanc, le noir au noir et le vert au vert.
4. Remettez le couvercle de la boîte de connexion et les vis. Assurez-vous que les fils ne se sont pas coincés entre le couvercle et la boîte.

BRANCHEMENT DU VENTILATEUR EXTERNE À LA HOTTE (IC34E)

1. Tirer un câble à 2 fils avec la terre du ventilateur externe (ou ventilateur "In-Line") vers le tableau de l'installation électrique de la hotte portant la mention "motor connection" (Fig.20).
2. Enlever le couvercle du tableau électrique et enlever un knockout.
3. Alimenter le knockout par un câble de 6" de diamètre et fixer le câble au tableau électrique par un raccord approprié.
4. Faire le branchement électrique à la hotte. Raccorder le blanc avec le blanc, le **rouge au noir** et le vert à la terre.
5. Remettre le couvercle sur le tableau électrique et en revissant s'assurer que les fils n'ont pas été pincés entre le couvercle et le tableau.

Branchement du ventilateur externe ou "In-Line" :

1. Effectuer les branchements électriques sur le ventilateur externe ou "In-Line" (Voir la notice jointe).

INSTALLATION DU CONDUIT DECORATIF

1. Abaisser le conduit inférieur en place (Fig.21).

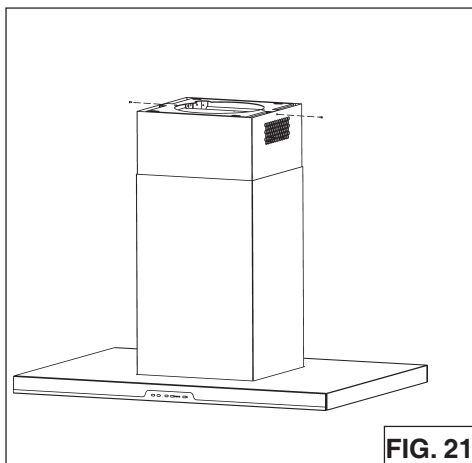
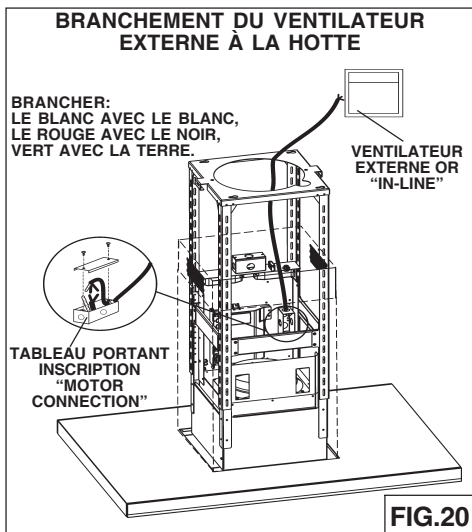
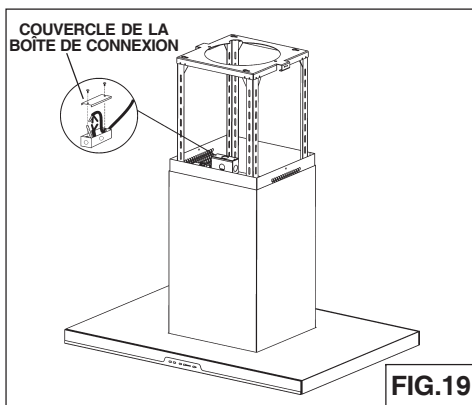

INSTALLATION DES FILTRES

HOTTES CANALISÉE ET NON CANALISÉE

REMARQUE : Avant l'utilisation, enlevez la pellicule protectrice sur le cadre du filtre.

1. Pour enlever le filtre à graisses tirez la languette du loquet vers le bas pour dégager le filtre de la hotte. Inclinez le filtre vers le bas et enlevez-le (Fig.22).
2. Pour installer le filtre à graisses alignez les ergots de l'arrière du filtre sur les fentes de la hotte. Tirez la languette du loquet vers le bas. Poussez le filtre en place et relâchez la languette. Vérifiez si le filtre est bien fixé une fois remplacé.

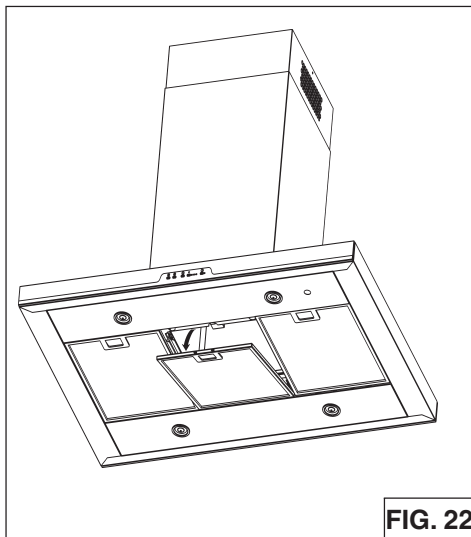

HOTTE NON CANALISÉE UNIQUEMENT

1. Pour enlever le filtre au CHARBON, agrippez la languette du filtre et poussez-la vers l'arrière de la hotte. Tirez le filtre vers le bas pour dégager les pattes arrière du filtre (Fig.23).
2. Pour installer le filtre au CHARBON, alignez-le dans l'ouverture rectangulaire. Poussez le filtre contre les ressorts à l'arrière de la hotte et pressez-le en place. Vérifiez si le filtre est bien fixé une fois remplacé.
3. Installez le filtre à GRAISSES une fois le filtre au charbon posé.
4. Pour remplacer le filtre au charbon, utilisez le modèle AFCWC345.

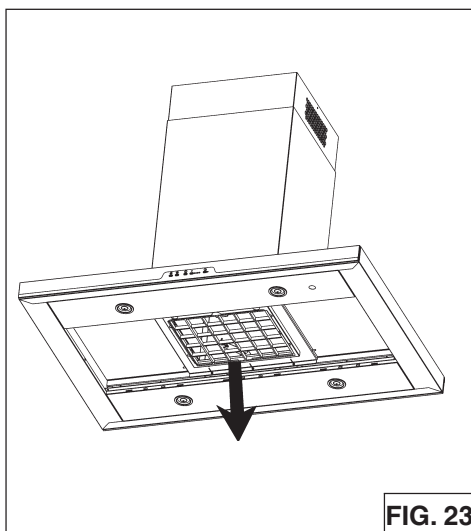

CALIBRER LE VENTILATEUR QIMC Seulement canalisés Hotte ventilateur interne

Après l'installation de la hotte encastrable, enclencher le processus de calibrage (notre *Technologie de performance garantie* s'assure que le débit d'air optimal soit émis). Avant d'entreprendre le processus de calibrage, s'assurer que les filtres, les ampoules et le conduit soient installés.

PROCESSUS DE CALIBRAGE

Maintenir le bouton de calibrage enfoncé pendant 3 secondes; celui-ci s'allumera pendant un laps de temps pouvant aller jusqu'à 13 minutes. Le ventilateur s'activera et commencera le processus de calibration. Lorsque le calibrage est terminé, A ou B se produira :

A. Le ventilateur s'arrête et la lumière du bouton de calibrage s'éteint = Calibrage réussi.

B. Le ventilateur s'arrête et la lumière du bouton de calibrage clignote continuellement = Trop de restriction dans le conduit empêchant le ventilateur QIMC d'atteindre le débit d'air nominal. Le ventilateur se règle automatiquement à intensité maximale.

NOTE : Les éléments communs pouvant engendrer de la restriction sont : clapet coincé (clapet antirefoulement, capuchon mural, capuchon de toit), un nombre trop élevé de coudes, dimension du conduit de 80% inférieure à la sortie de la hotte, transition de mauvaise qualité, utilisation de conduit flexible et/ou conduit écrasé.

Deux options sont offertes :

1. Appuyer sur le bouton de calibrage pour accepter tel quel. Le ventilateur QIMC est maintenant configuré à son niveau le plus élevé possible. La lumière de calibrage clignotante s'éteint.
2. Corriger la restriction dans le conduit puis, répéter le processus de calibrage.
 - a. Pour effacer les données de calibrage, maintenir le bouton de calibrage enfoncé pendant 10 secondes. Sa lumière clignotera alors 3 fois en guise de confirmation et le ventilateur retournera aux paramètres par défaut.
 - b. Répéter le processus de calibrage.

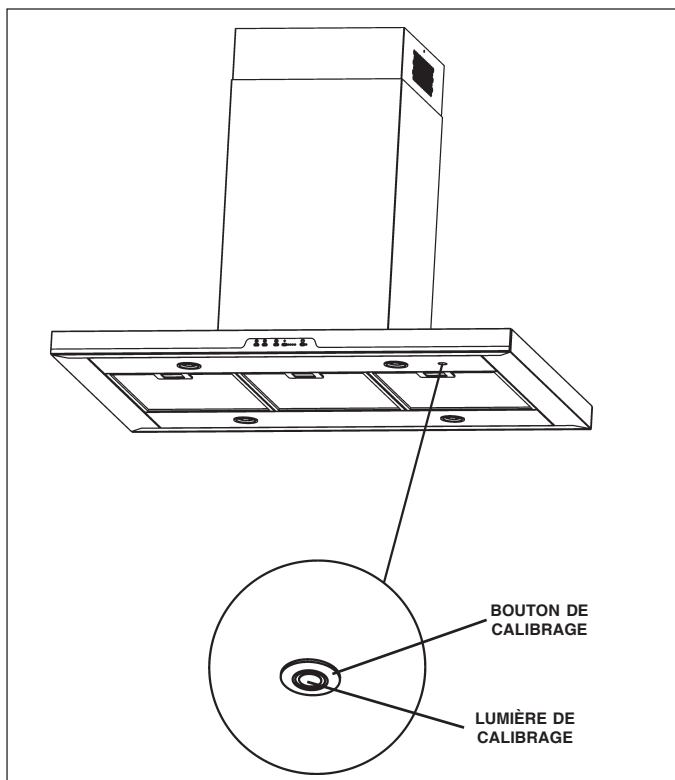

MODE DE PROGRAMMATION DU VENTILATEUR EXTÉRIEUR (IC34E)

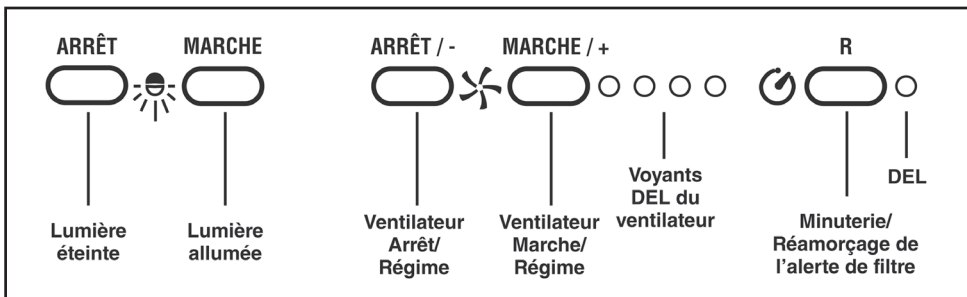

Cette hotte est conçue pour être utilisée avec plusieurs modèles de ventilateurs. Avant leur utilisation, la commande doit être programmée en fonction du modèle du ventilateur pour obtenir les régimes de fonctionnement souhaités.

Dans le tableau ci-dessous:

1. Trouvez le numéro de CONFIGURATION qui correspond au modèle de ventilateur installé avec votre hotte.
2. La commande est réglée par défaut à l'usine à la CONFIGURATION 3. Si votre ventilateur est indiqué sous la CONFIGURATION 3, aucune programmation n'est nécessaire et la hotte est prête à utiliser.

	CONFIGURATION 1	CONFIGURATION 2	CONFIGURATION 3 (par défaut)
NUMÉRO DE MODÈLE DU VENTILATEUR	EB6 ILB3 ILB6	EB12 EB15 ILB9	EB9 ILB11

3. Pour programmer les modèles de ventilateurs indiqués sous CONFIGURATION 1 et 2:

- A) Assurez-vous que la hotte est sous tension. Le ventilateur et l'éclairage doivent être éteints.
- B) Appuyez sur les boutons **ARRÊT/-** et **MARCHÉ/+** et maintenez-les pendant 5 secondes. Les **voyants DEL du ventilateur** clignoteront 3 fois. Puis seulement une **DEL** restera allumée. Après 1 seconde, les **voyants DEL du ventilateur** indiqueront la configuration actuelle comme suit:
 - CONFIGURATION 1
 - CONFIGURATION 2
 - CONFIGURATION 3
- C) Pour sélectionner la CONFIGURATION appropriée: Appuyez sur les boutons **ARRÊT/-** et **MARCHÉ/+** pour sélectionner la CONFIGURATION voulue.
- D) Une fois la CONFIGURATION voulue obtenue: Appuyez sur **MARCHÉ** pour mémoriser la configuration ou attendez 15 secondes pour que le programme quitte automatiquement et enregistre votre CONFIGURATION.
- E) La hotte est maintenant prête à utiliser.

GARANTIE

GARANTIE LIMITÉE DE UN AN DE BEST

Broan-NuTone LLC (Broan-NuTone) garantit à l'acheteur original que les produits BEST vendus en vertu de la présente sont libres de tout vice de matériau ou de fabrication pour une période de un an à compter de la date d'achat originale. CETTE GARANTIE NE COMPORTE AUCUNE AUTRE GARANTIE, EXPRESSE OU TACITE, Y COMPRIS, MAIS SANS S'Y LIMITER, LES GARANTIES TACITES DE VALEUR MARCHANDE OU D'ADAPTATION À UN USAGE PARTICULIER.

Durant cette période de un an, Broan-NuTone réparera ou remplacera gratuitement, à sa discrétion, tout produit ou toute pièce jugés défectueux dans des conditions normales d'utilisation.

CETTE GARANTIE NE S'APPLIQUE PAS AUX TUBES FLUORESCENTS ET AUX STARTERS, NI AUX AMPOULES HALOGÈNES OU INCANDESCENTES, FUSIBLE, FILTRES, CONDUITES, CHAPEAUX DE TOIT, CHAPEAUX DE MUR ET AUTRES ACCESSOIRES POUR CANALISATIONS. Cette garantie ne couvre pas (a) les frais d'entretien ou de service normaux ni (b) tout produit ou toute pièce soumis à une utilisation inadéquate, une négligence, un accident, un entretien ou une réparation inadéquats (autres que ceux effectués par Broan-NuTone), une mauvaise installation ou une installation contraire aux instructions recommandées. La durée de toute garantie tacite est limitée à la période de un an stipulée pour la garantie expresse. Certains États ou provinces ne permettent pas de limites quant à la durée d'une garantie implicite. La restriction susmentionnée peut donc ne pas s'appliquer dans votre cas.

BROAN-NUTONE'S L'OBLIGATION POUR BROAN-NUTONE DE RÉPARER OU DE REMPLACER LE PRODUIT, À SA DISCRÉTION, CONSTITUE LE SEUL RECOURS DE L'ACHETEUR EN VERTU DE CETTE GARANTIE. BROAN-NUTONE NE PEUT PAS ÊTRE TENUE RESPONSABLE DE TOUT DOMMAGE INDIRECT, CONSÉCUTIF OU ACCESSOIRE DÉCOULANT DE L'UTILISATION OU DU RENDEMENT DU PRODUIT. Certains États ou provinces interdisent l'exclusion ou la restriction des dommages indirects ou consécutifs. La restriction susmentionnée peut donc ne pas s'appliquer dans votre cas.

La présente garantie vous confère des droits spécifiques reconnus par la loi. D'autres droits pourraient également vous être accordés selon la législation locale en vigueur. La présente garantie remplace toutes les autres garanties précédentes.

Pour le service sous garantie, vous devez (a) aviser Broan-NuTone à l'une des adresses ou numéros de téléphone mentionnés ci-dessous, (b) indiquer le numéro de modèle et d'identification de la pièce et (c) décrire la défectuosité du produit ou de la pièce. Lors d'une réclamation, vous devez présenter une preuve de la date d'achat originale.

In USA - Best®, 926 W. State Street, Hartford, WI 53027 (800-558-1711)

In Canada - Best®, 550 Lemire Blvd., Drummondville, QC J2C 7W9 (866-737-7770)

www.BestRangeHoods.com

PIÈCES DE RECHANGE

MODÈLE IC34IQ

N.	PART NO.	DESCRIPTION
9	B08087679	Filtres à graisse
17	BE3351998	Support de Diffuseur de Lumière
37	B02300804	Capteur de température
67	B06102619	Ensemble de Fils
76	B003102891	Dessus en verre
114	B03292499	Fils de passage
115	BE3350233	Boîte de alimentation
116	BE3334252	Couvercle Boîte de alimentation
124	B08092904	Structure de Support Inférieure
125	B08093457	Structure de Support Supérieure
130	B08092983	Retour en verre
202	B03292290	Serre-fil
415	B03292596	Chaurmad
439	B02320034	Manchon en Caoutchouc
474	B08093413	Ampoule Del
477	BE3352074	Support de Diffuseur de Lumière Retour
485	B08016376	Conduit décoratif Assemblée
506	97019431	BLDC Driver
507	B06102584	Bouton Calibration Assemblée
AQI	B06102594	Ensemble de Tableau de Commandes
ARU	B080810849	Connector Conduit Assemblée 10"
IME	B06145225	Ensemble de l'Installation Électrique
CAS	B06002259	Ensemble de Soufflante
*	B080811002	Accessoires de fixation

* Illustrées separement.

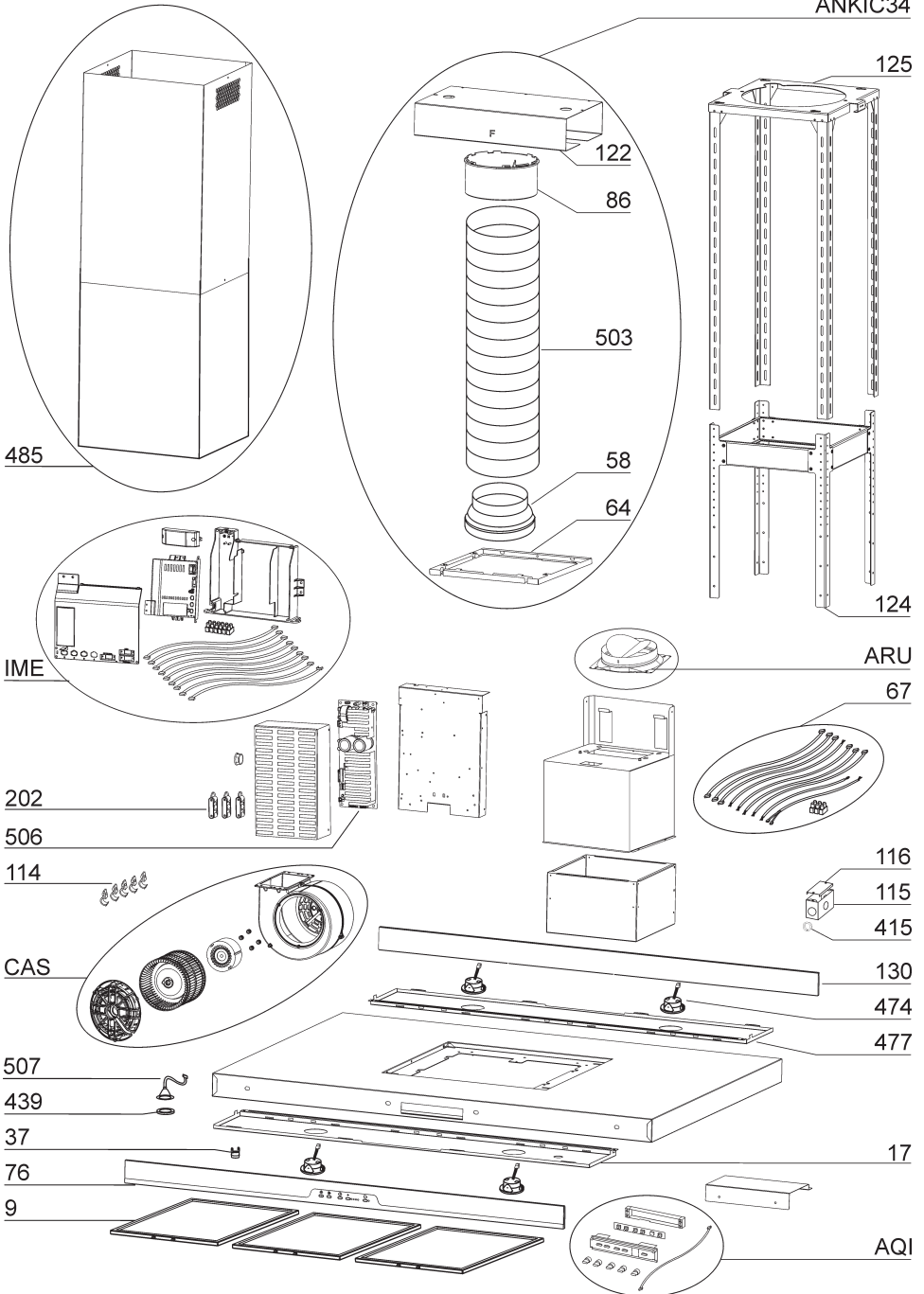

PIÈCES DE RECHANGE

MODÈLE IC34E

N.	PART NO.	DESCRIPTION
9	B08087679	Filtres à graisse
17	BE3351998	Support de Diffuseur de Lumière
37	B02300804	Capteur de température
67	B06102619	Ensemble de Fils
76	B003102891	Dessus en verre
114	B03292499	Fils de passage
115	BE3350233	Boîte de alimentation
116	BE3334252	Couvercle Boîte de alimentation
124	B08092904	Structure de Support Inférieure
125	B08093457	Structure de Support Supérieure
130	B08092983	Retour en verre
202	B03292290	Serre-fil
415	B03292596	Chaurmad
474	B08093413	Ampoule Del
477	BE3352074	Support de Diffuseur de Lumière Retour
485	B08016376	Conduit décoratif Assemblée
AQI	B06102596	Ensemble de Tableau de Commandes
ARU	B080810849	Connector Conduit Assemblée 10"
IME	B06145226	Ensemble de l'Installation Électrique
*	B080811002	Accessoires de fixation

* Illustrées separement.

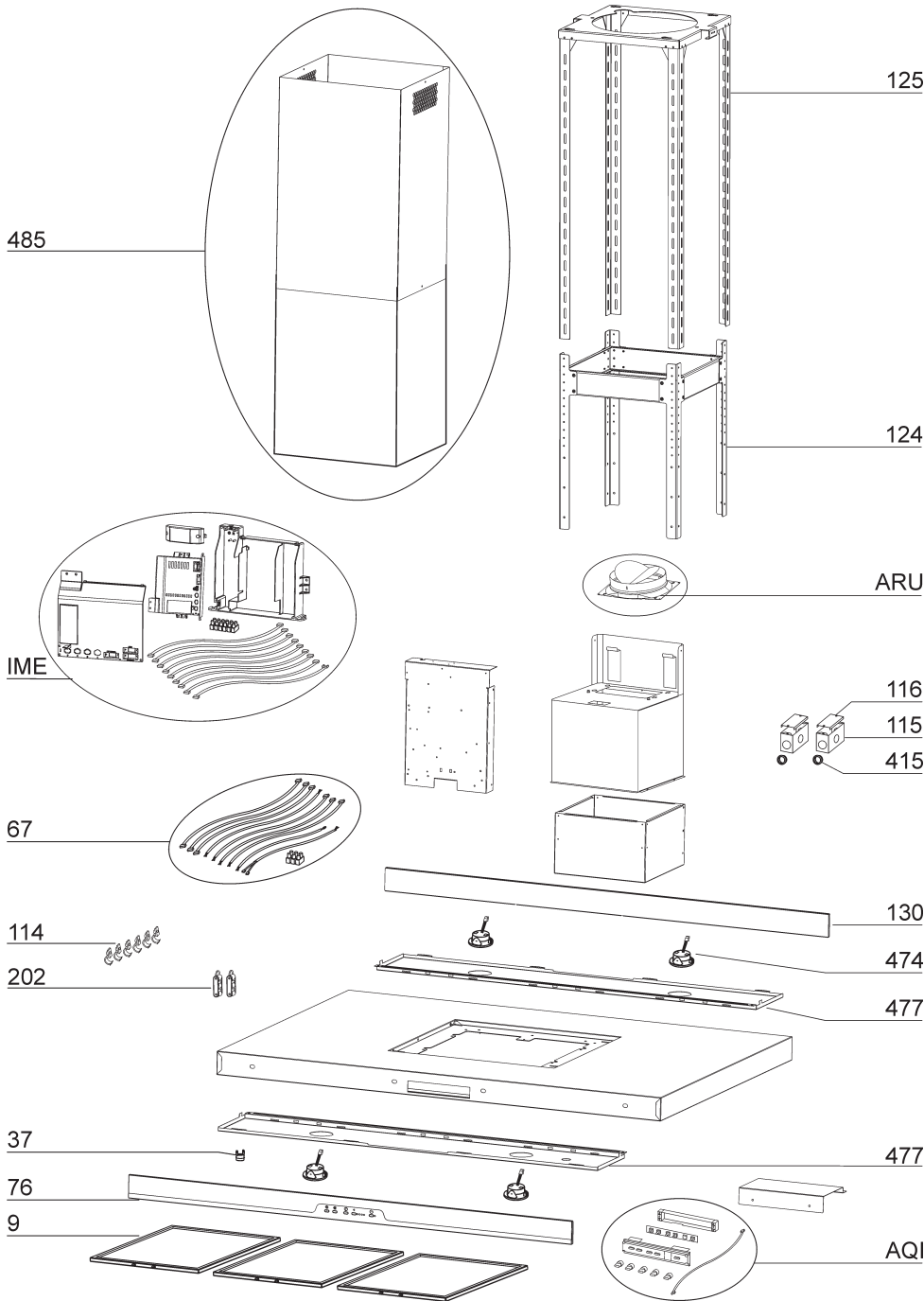

best®



Modelo IC34

ENGLISH.....	3
FRANÇAIS.....	21
ESPAÑOL.....	45

En EE.UU.: BEST Hartford, Wisconsin
En CANADÁ - BEST Drummondville, QC, Canada

REGISTRE SU PRODUCTO EN LÍNEA EN: www.BestRangeHoods.com/register
Para obtener información adicional visite www.BestRangeHoods.com

LEA Y CONSERVE ESTAS INSTRUCCIONES

 **PARA COCINAS DOMÉSTICAS SOLAMENTE** 

  **ADVERTENCIA**

PARA REDUCIR EL RIESGO DE INCENDIOS, DESCARGAS ELÉCTRICAS O LESIONES PERSONALES, RESPETE LO SIGUIENTE:

1. Utilice esta unidad sólo de la manera prevista por el fabricante. Si tiene preguntas, comuníquese con el fabricante a la dirección o el número de teléfono que aparecen en la garantía.
2. Antes de realizar el mantenimiento de la unidad o de limpiarla, desconecte la energía en el panel de servicio y bloquéelo para evitar conectar la energía accidentalmente. Cuando no se pueda bloquear el mecanismo de desconexión, fije firmemente un dispositivo de advertencia que se destaque, como una etiqueta, en el panel de servicio.
3. Una persona capacitada debe realizar el trabajo de instalación y el cableado eléctrico conforme a los códigos y estándares correspondientes, incluidos los códigos y estándares de construcción de resistencia al fuego.
4. Es necesario que haya suficiente aire para que se produzca una combustión adecuada y los gases de los equipos que consumen combustible se puedan evacuar a través del conducto de humo (chimenea) para evitar el contrarritaje. Siga las directrices y las normas de seguridad del fabricante del equipo de calefacción como las publicadas por la Asociación Nacional de Protección contra Incendios (National Fire Protection Association, NFPA) y la Sociedad Americana de Ingenieros en Calefacción, Refrigeración y Aire Acondicionado (American Society for Heating, Refrigeration and Air Conditioning Engineers, ASHRAE) y las autoridades de códigos locales.
5. Cuando realice cortes o perforaciones en paredes o techos, no dañe el cableado eléctrico ni otros servicios públicos ocultos.
6. Los ventiladores entubados siempre deben ventilarse hacia el exterior.
7. No utilice esta unidad con un dispositivo de control de velocidad de estado sólido independiente.
8. Para reducir el riesgo de incendios, sólo utilice entubados de metal.

INSTRUCCIONES DE CONEXIÓN A TIERRA

Este artefacto se debe conectar a tierra. En caso de un cortocircuito eléctrico, la conexión a tierra reduce el riesgo de descarga eléctrica al proporcionar un cable de escape para la corriente eléctrica.

ADVERTENCIA: la conexión a tierra incorrecta puede crear riesgo de descarga eléctrica.

Consulte a un electricista capacitado si no comprende por completo las instrucciones de conexión a tierra o si tiene dudas sobre si el artefacto está conectado a tierra correctamente.

No utilice un alargador. Pida a un electricista capacitado que instale un tomacorriente cerca del artefacto.

PARA REDUCIR EL RIESGO DE INCENDIOS POR GRASA EN LA COCINA:

- A. Nunca deje las unidades de superficie sin cuidado en graduaciones altas. Los derrames por ebullición generan humos y derrames grasosos que pueden encenderse. Caliente aceites lentamente en una graduación baja o media.
- B. Siempre ENCIENDA la campana cuando cocine con mucho calor o cuando flambea alimentos (por ejemplo crepes Suzette, cerezas jubileo, filete flambeado a la pimienta).
- C. Limpie los ventiladores con frecuencia. No se debe dejar acumular grasa en el ventilador ni en el filtro.
- D. Utilice una cacerola del tamaño adecuado. Siempre utilice utensilios de cocina apropiados para el tamaño del elemento de la superficie.



ADVERTENCIA

PARA REDUCIR EL RIESGO DE LESIONES PERSONALES EN CASO DE UN INCENDIO POR GRASA EN LA COCINA, RESPETE LO SIGUIENTE: *

1. SOFOQUE LAS LLAMAS con una tapa bien ajustada, una bandeja para hornear o una bandeja metálica y luego apague el quemador. **TENGA LA PRECAUCIÓN DE EVITAR QUEMADURAS.** Si las llamas no se apagan inmediatamente, **SALGA Y LLAME A LOS BOMBEROS**
2. **NUNCA TOQUE UNA CACEROLA EN LLAMAS:** puede quemarse.
3. **NO USE AGUA,** incluso toallas o repasadores húmedos. Se producirá una explosión de vapor violenta.
4. Utilice un extintor de incendios **SÓLO** si
 - A. Sabe que tiene un extintor de incendios Clase ABC y ya sabe utilizarlo
 - B. El fuego es pequeño y está contenido en el área donde comenzó.
 - C. Se está llamando a los bomberos.
 - D. Puede combatir el incendio de espaldas hacia una salida.

* Según los "Consejos de seguridad para incendios en la cocina" publicado por la NFPA.



PRECAUCIÓN

1. Sólo para uso en interiores.
2. Para reducir el riesgo de incendios y eliminar el aire correctamente, asegúrese de dirigir el aire hacia afuera. No ventile el aire de escape en espacios dentro de paredes o techos ni en áticos, sótanos o garajes.
3. Tenga cuidado cuando use agentes de limpieza o detergentes.
4. Evite usar productos alimenticios que produzcan llamas debajo de la campana para cocina.
5. Sólo para uso de ventilación general. No utilice para purgar materiales y vapores explosivos o peligrosos.
6. Para evitar causar daños en el cojinete del motor y que los propulsores queden desbalanceados o ruidosos, mantenga el polvillo de paredes de yeso, polvo de construcción, etc. alejados de la unidad motriz.
7. El motor de la campana tiene relés térmicos que se apagan automáticamente si el motor se sobrecalienta. El motor se reiniciará cuando se enfríe. Si el motor se sigue apagando y reiniciando, realice el mantenimiento de la campana.
8. Para capturar mejor las impurezas de la cocina, la parte inferior de la campana debe tener un espacio de como mínimo 24" y como máximo 36" por encima de la superficie de cocción. Consulte la sección "Instalación del soporte de montaje" para obtener las restricciones de montaje.
9. Se recomienda que haya dos instaladores debido al gran tamaño y peso de esta campana.
10. Este producto está equipado con un termostato que puede iniciar el extractor automáticamente. Para reducir el riesgo de lesiones y evitar conectar la energía accidentalmente, desconecte la energía en el panel de servicio y bloquéelo o etiquételo.
11. Lea la etiqueta de especificación en el producto para obtener más información y requisitos.
12. **SÓLO PARA MODELOS DEL VENTILADOR EXTERNO:** Para reducir el riesgo de incendio y descargas eléctricas, instale esta campana solamente con los modelos de ventilador exterior Best EB6, EB9, EB12 or EB15, o los modelos de ventilador en línea Best ILB3, ILB6, ILB9 or ILB11. No se pueden utilizar otros ventiladores (los ventiladores se venden por separado).

LAMPARAS LED

La campana cuenta con lámparas LED que no requieren mantenimiento.

LIMPIEZA Y MANTENIMIENTO

El mantenimiento adecuado de la campana para cocina garantizará el rendimiento correcto de la unidad.

Motor

El motor está constantemente lubricado y nunca necesita engrase. Si los cojinetes del motor hacen un ruido excesivo o inusual, reemplace el motor con el mismo motor de servicio. También se debe reemplazar el propulsor.

Filtro de grasas

Se debe limpiar el filtro de grasas regularmente. Utilice una solución de detergente tibia. El filtro de grasas es apto para lavavajillas. Limpie los filtros que sean completamente de metal del lavavajillas con un detergente sin fosfato. Es posible que se produzca una decoloración del filtro si se usan detergentes con fosfato o como resultado del estado del agua local, pero esto no afectará el rendimiento del filtro. Esta decoloración no está cubierta por la garantía.

Consulte la sección "INSTALACIÓN DE FILTROS" para obtener instrucciones de extracción e instalación.

Filtro de recirculación para uso sin ducto

El filtro de recirculación sin ducto se debe cambiar cada 6 meses. Reemplácelo más seguido si su estilo de cocina produce grasa adicional, como frituras y cocina en wok. Consulte la sección "INSTALACIÓN DE FILTROS" para obtener instrucciones de extracción e instalación.

Limpieza del Acero Inoxidable

LO QUE SE DEBE HACER:

- limpiar regularmente con un paño limpio o un trapo empapado con agua tibia y jabón suave o detergente líquido.
- limpiar siempre en la dirección de las líneas pulidas originales.
- siempre enjuagar bien con agua limpia (2 ó 3 veces) después de la limpieza. secar con un trapo por completo.
- también se puede utilizar un limpiador de acero inoxidable doméstico.

LO QUE NO SE DEBE HACER:

- usar cualquier esponja de acero o acero inoxidable o cualquier raspador para eliminar cualquier suciedad persistente.
- usar limpiadores agresivos o abrasivos.
- permitir que se acumule suciedad.
- dejar que el polvo de yeso o cualquier otro residuo de construcción alcance la campana. durante una construcción/renovación, cubrir la campana para cocina para asegurarse de que el polvo no se pegue en la superficie de acero inoxidable.

Cuando elija un detergente, evite lo siguiente:

- todos los limpiadores que contienen lejía, ya que atacarán el acero inoxidable.
- todos los productos que contienen: cloruro, fluoruro, yoduro o bromuro, porque deteriorarán las superficies rápidamente.
- todos los productos combustibles usados para limpiar, como acetona, alcohol, éter, bencol, etc., puesto que son altamente explosivos y nunca se deben usar cerca de la cocina.

FUNCIONAMIENTO

Controles (Fig.1)

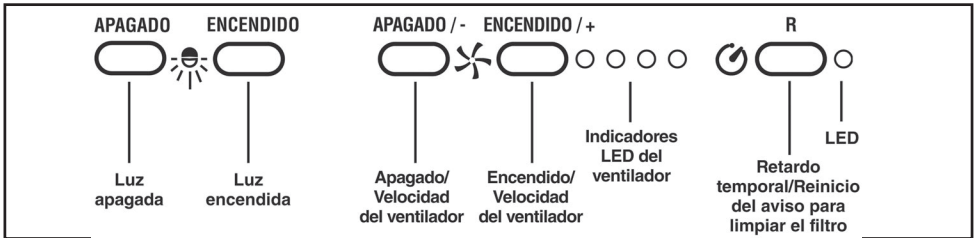

La campana se opera usando los (5) botones que se ubican en el borde frontal de la campana.

Los botones **Light On/Off** encienden y apagan las luces.

El botón **Blower Off / -** disminuye la velocidad del ventilador cada vez que se presiona. Para apagar el ventilador, presione y sostenga el botón durante 2 segundos.

El botón **Blower On / +** enciende el ventilador y aumenta su velocidad cada vez que se presiona. Tiene cuatro ajustes de velocidad diferente: baja, media-baja, media-alta y alta. Los **indicadores LED del ventilador** se encienden para indicar la velocidad del ventilador seleccionada.

El botón **Delay** activa la función de apagado de retardo. Al presionarlo con el ventilador encendido, el ventilador continuará funcionando a la velocidad presente durante 10 minutos antes de apagarse automáticamente. El **LED** (a la derecha) destella durante el funcionamiento. El **LED** (a la derecha) también se utiliza como recordatorio para limpiar el filtro. Destellará a partir de las 30 horas de funcionamiento (para indicar que es necesario limpiar los filtros). El botón **Filter Clean Reset** sirve para reiniciar el temporizador de 30 horas del filtro. Después de limpiar o cambiar los filtros, presione este interruptor una vez para reiniciar la alarma para limpiar el filtro.

Función de apagado automático

Si el ventilador y/o las luces están encendidas continuamente 10 horas sin que el usuario interactúe con los controles, la campana se apagará automáticamente. Presione cualquier botón de control para reactivar la campana.

Termostato HEAT SENTRY™

La campana está equipada con un termostato HEAT SENTRY™. Este termostato es un dispositivo que encenderá el ventilador o aumentará su velocidad si detecta un calor excesivo sobre la superficie de cocinado.

- 1) Si el ventilador está **APAGADO**: **ENCIENDE** el ventilador a **ALTA** velocidad.
- 2) Si el ventilador está **ENCENDIDO** a una velocidad menor: pone el ventilador a **ALTA** velocidad.

Cuando la temperatura disminuye a valores normales, el ventilador regresa a su posición original.

ADVERTENCIA

El termostato HEAT SENTRY puede activar el ventilador aunque la campana esté APAGADA. Cuando esto ocurre, es imposible APAGAR el ventilador con el interruptor. Si debe apagar el ventilador, hágalo desde el panel eléctrico principal.

PREPARACIÓN DE LA CAMPANA

Desensamble la campana y revise el contenido.

Debe recibir:

1 - Campana

1 - Conjunto de conducto de chimenea decorativa

1 - Armazón de soporte

1 - Bolsa de piezas (B080811012) que contiene:

30 - Tornillos de montaje (Cabeza troncocónica 3.9 x 9.5 mm)

6 - Tornillos de montaje tirafondos (6 x 60mm)

4 - Arandelas \varnothing 6.4x12.5mm

1 - Casquillo

4 - Tornillos de montaje (Cabeza troncocónica 3.9 x 9.5 mm)

1 - Instrucciones de instalación

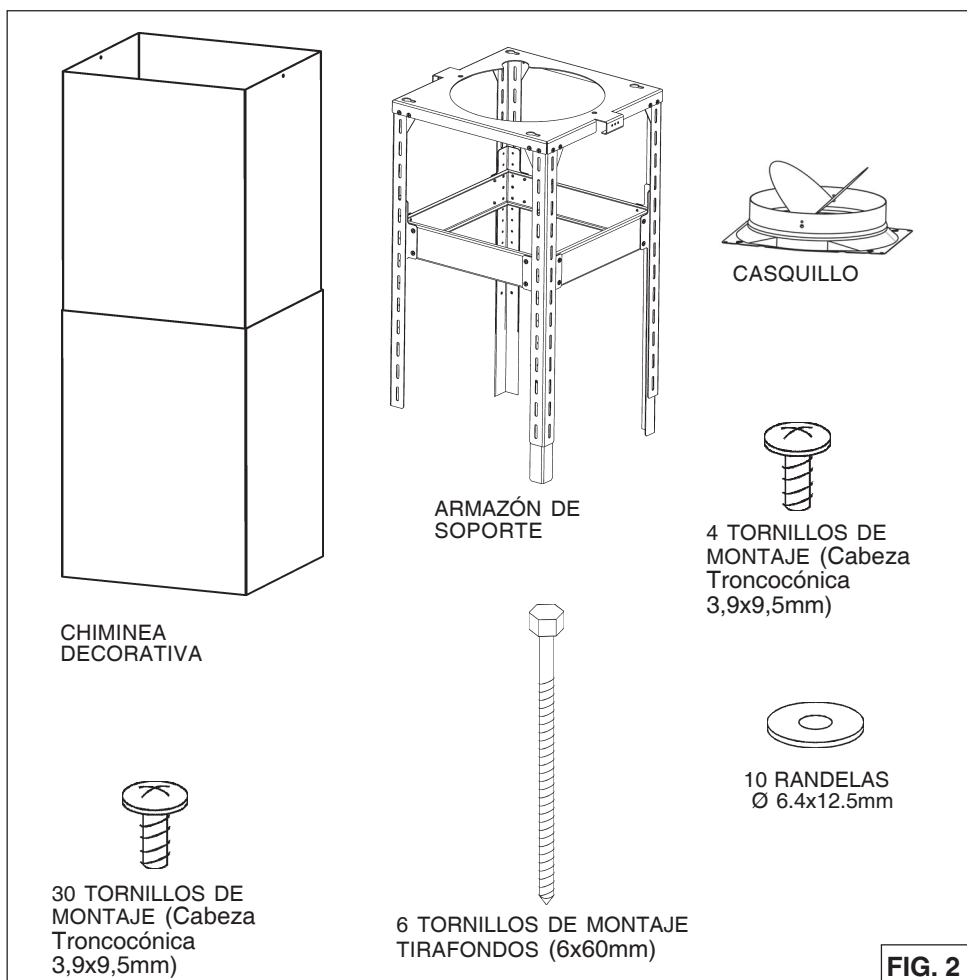

SELECCIÓN DEL VENTILADOR EXTERIOR O DEL VENTILADOR IN-LINE IC34E Series

PRECAUCIÓN: Para reducir el riesgo de incendios y descargas eléctricas, instale esta campana sólo con el ventilador exterior Best Modelos EB6, EB9, EB12 o EB15 y Best In-Line ventilador Modelos ILB3, ILB6, ILB9 o ILB11. Otros ventiladores no puede substituirse. El ventilador debe ser reconocido por **UL** para su uso en Canadá y EE.UU., y evaluado para su uso con el control de velocidad de estado sólido, clasificado 120V, 60 Hz, 6,0 A máx.

INSTALACION DEL CONDUCTO DE EXTRACCION IC34E Series

NOTA: Para reducir al riesgo de incendios, use únicamente conductos de metal.

1. Escoja la posición donde hay que colocar el ventilador exterior o "In-Line". Ver las ilustraciones de abajo, con las sugerencias de colocación, para sugerencias y restricciones de instalación.
2. Un conducto corto y recto permite que la campana extractora funcione mejor.
3. Conducto de salida largos, codos y transiciones reducen la funcionalidad de la campana extractora. Úselos lo menos posible. Conductos más anchos pueden ser necesarios para un mejor funcionamiento de los conductos largos.
4. Después de que se instaló el extractor externo o "In-Line", conecte los conductos metálicos circulares hacia la posición de la campana. Use cinta adhesiva para cerrar herméticamente las uniones entre las secciones del conducto.

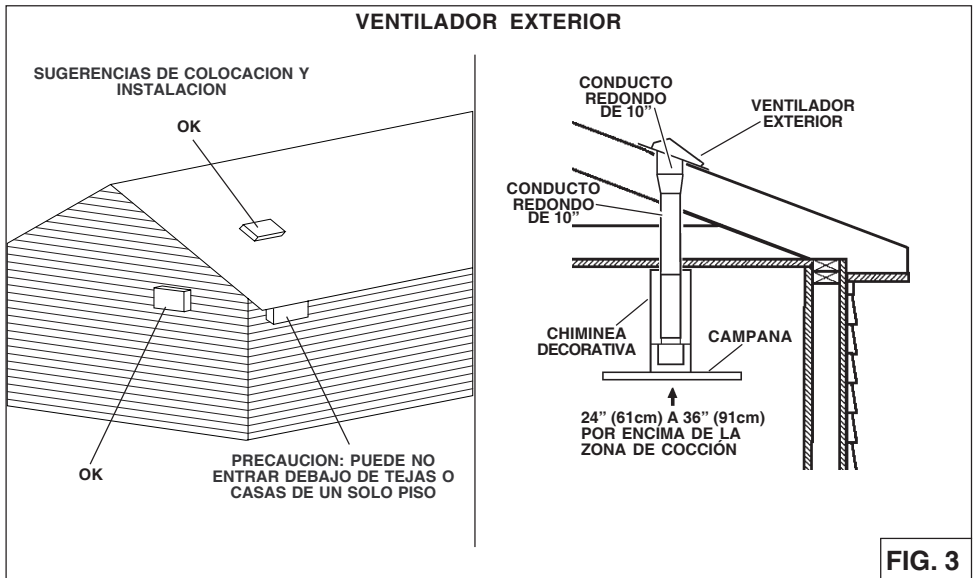

VENTILADOR "IN-LINE"

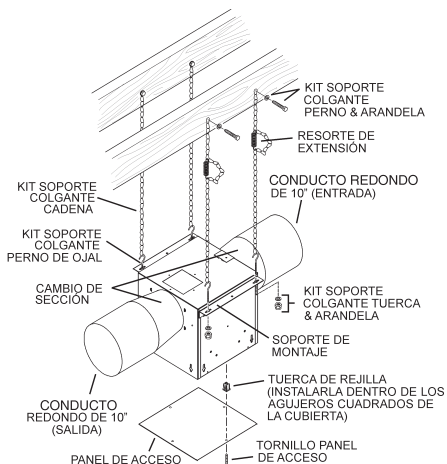
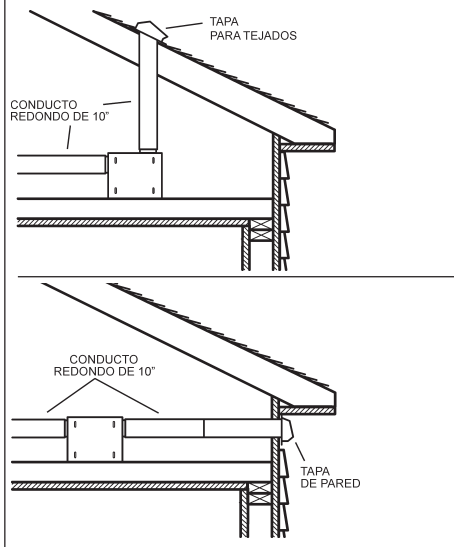

FIG. 4

INSTALACION DEL CONDUCTO DE EXTRACCION IPB9IQ Series

NOTA: para evitar el riesgo de incendio, use solamente material de metal.

1. Decida donde va a colocar el conducto de extracción entre la campana y la parte exterior.
2. Un recorrido de conducto corto y recto permitirá a la campana funcionar de manera más eficaz.
3. Los recorridos largos de conducto, codos y transiciones impiden el buen funcionamiento de la campana. Use el menor número de ellos posible.
4. Instale una cubierta ó una tapa. Conecte 10" conducto redondo de metal a la cubierta y retroceda hasta la posición de la campana. Use una cinta para precintar las juntas entre las partes del entubado.

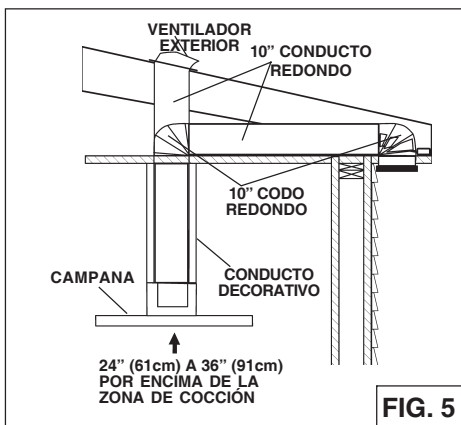

FIG. 5

INSTALACION DEL SISTEMA DE SUJECION

1. En el sitio donde vaya a ir la campana, instale 2 x 4 o mayor **entramado** entre las **vigas del techo** utilizando las medidas dadas.
2. Termine la superficie del techo. Asegúrese de marcar la colocación de las vigas del techo y del entramado.
3. Ajustar la altura total de el **armazón de soporte** utilizando la tabla de abajo. Suelte y vuelva a apretar los 4 tornillos en las ranuras de ajuste de altura, según sea necesario. Inserte 12 tornillos (3.9x9.5mm) ubicadas en el paquete de hardware (Fig. 6) asegurarse de esto un 4" min. superposición entre las patas de soporte superior e inferior.
4. Montar los cuatro tornillos de 6x70mm hasta el techo en la ubicación que se muestra en la figura 7. Deje 1/4 "entre la cabeza del tornillo y el techo (tornillos se aprietan más tarde). Asegúrese de que los tornillos se maneja en el centro de las vigas y molduras para la fuerza máxima.

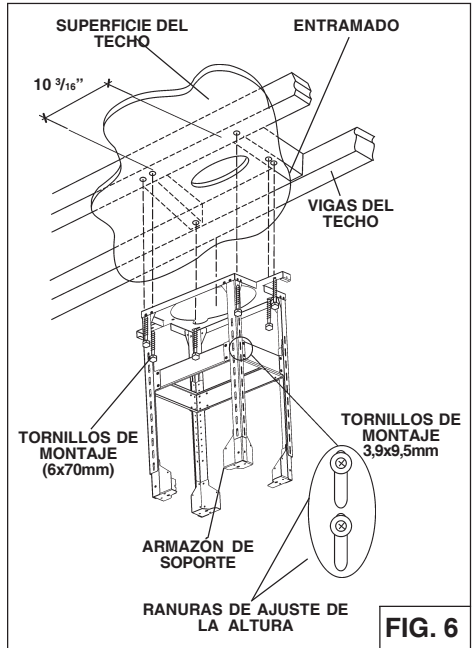

FIG. 6

Notas:

- a. " - " = Altura de montaje no es posible.
- b. Distancia mínima sobre la superficie de cocción no deberá ser menor a 24". Un máximo de 36" por encima de la superficie de cocción es altamente recomendado para la mejor captura de impurezas de cocción. Distancias superiores a 36" son a discreción del instalador o usuario; y si la altura de la chimenea decorativa o techo lo permiten.
- c. Requiere chimenea decorativa opcional de 10 / 11', modelo con ducto AEIPB9SB o modelo sin ducto AEIC34SBN.

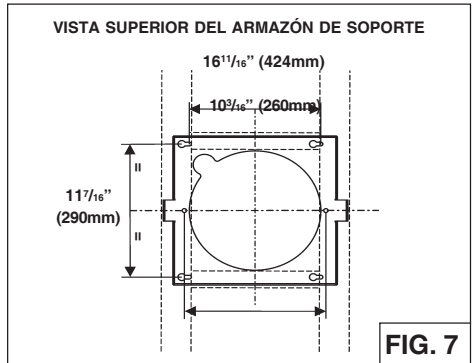

FIG. 7

Altura del techo	Metodo de ducto	Distancia de la campana sobre superficie de cocción superior a 36" (plg.)												
		24	25	26	27	28	29	30	31	32	33	34	35	36
8 pies	Con ducto	X	X	X	X	-(a)	-	-	-	-	-	-	-	-
	Sin ducto	X	X	X	X	-	-	-	-	-	-	-	-	-
9 pies	Con ducto	-	X*	X*	X*	X*	X	X	X	X	X	X	X	X
	Sin ducto	-	X	X	X	X	X	X	X	X	X	X	X	X
10 pies (c)	Con ducto	X	X	X	X	X	X	X	X	X	X	X	X	X
11 pies (c)	Con ducto	-	-	-	-	-	-	-	-	X	X	X	X	X

* = Aberturas de los conductos no expuestos.

INSTALACIÓN DE LA CAMPANA

CAMPANA CON DUCTO Y SIN DUCTO INSTALACIÓN

1. Retire la caja del sistema eléctrico del bastidor de la chimenea quitando (2) tornillos de 3.9 x 9.5 mm. (Fig. 8).

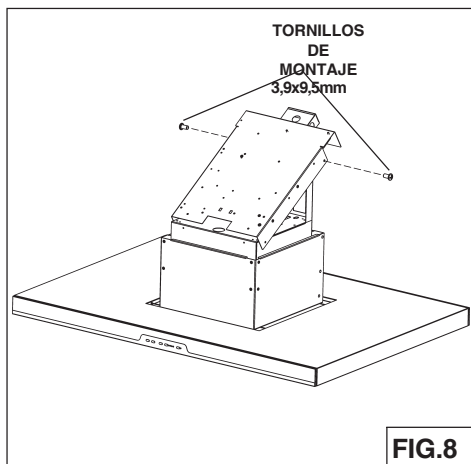

2. Fije la caja del sistema eléctrico al bastidor usando (2) tornillos de 3.9 x 9.5 mm que quitó en el Paso 1 y (2) tornillos de 3.9 x 9.5 mm y (2) arandelas planas de la bolsa de herrajes (Fig.9)

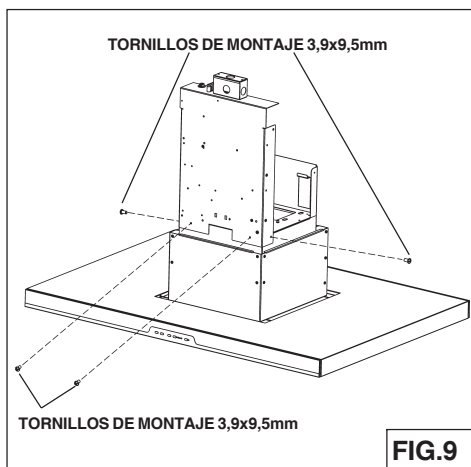

3. Sujete el casquillo a la campana con 4 tornillos de montaje (3,9x9,5mm) colocados en la bolsita para el montaje (Fig.10).

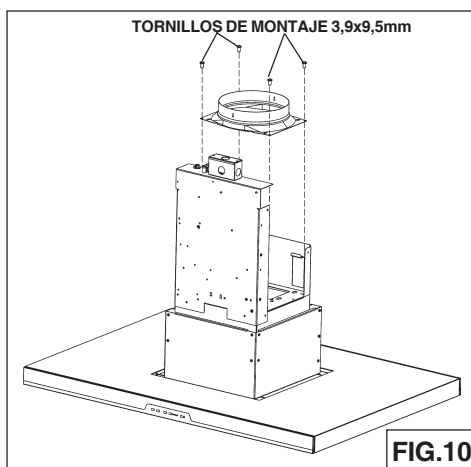

INSTALACION DE LA CHIMINEA DECORATIVA

INSTALACION CON DUCTO SOLAMENTE

Nota: Habitaciones con techos de 10 o 11 pies de altura requieren tubería de escape modelo AEIC34SB disponible con su revendedor.

Deseche la chimenea decorativa proporcionada con su campana de cocina y replácelo con la extensión de chimenea más larga.

1. Introducir el **conducto superior e inferior** a la parte superior del armazón de soporte (Fig.11).
2. Adjunte tubo superior temporalmente a la estructura de soporte con los tornillos de montaje 3.9x9.5 mm, deslice el tubo inferior en el bastidor de soporte y la cinta para mantenerlo en su lugar (Fig. 12).
3. Monte la campana al techo con los (4) tornillos 6x70mm instalados previamente. Estos apriete los tornillos. Instale (2) tornillos de 6x70mm adicionales, como se muestra en la ilustración. Asegúrese de que todos los (6) tornillos estén firmes.
4. Asegure la campana en el techo e instalar el (2) tornillos adicionales (6x70mm).
5. Utilice **8" conducto redondo de metal duct** para conectar el collar del ducto de la campana a la red de conductos de arriba (Fig.13).
6. Use cinta adhesiva para cerrar las juntas y herméticas.

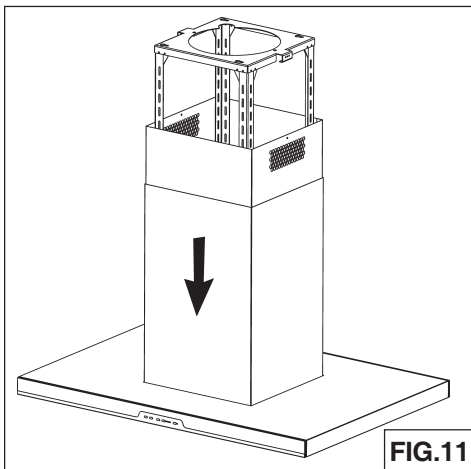

FIG.11

INSTALACIÓN DE LA CAMPANA

CAMPANA CON DUCTO Y SIN DUCTO INSTALACIÓN

1. Ajuste la altura total del armazón de soporte. Afloje y apriete de nuevo los 4 tornillos en las **ranuras de ajuste de la altura** si es necesario. Introduzca 8 tornillos (3.9x9.5mm), 4 tornillos (M5x20mm) y 4 arandelas (D.5.2x15mm) colocados en la bolsita para el montaje (Fig.14).

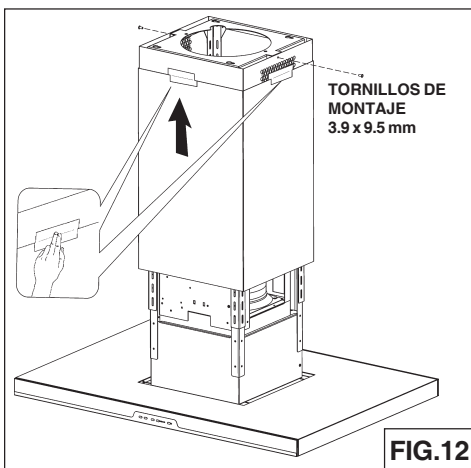

FIG.12

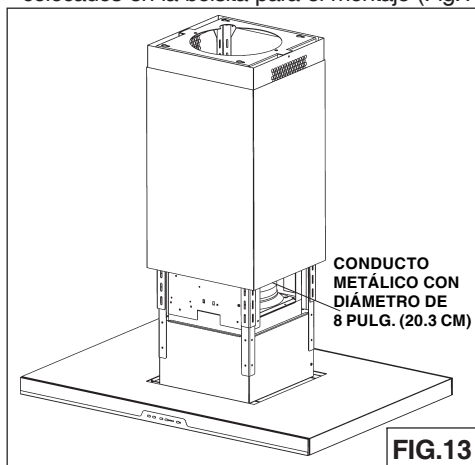

FIG.13

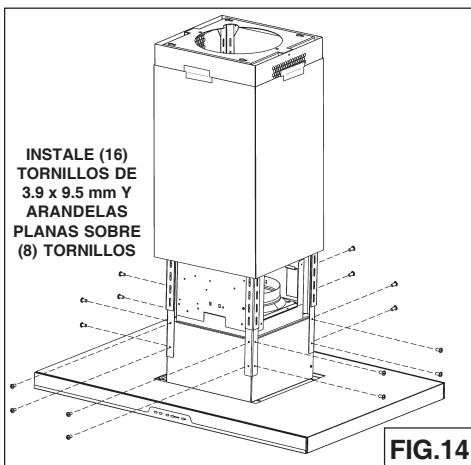

FIG.14

INSTALACIONES SIN DUCTO SOLAMENTE

Nota:

- a. Compre un juego de recirculación sin conductos, modelo ANKWC45.
- b. Las habitaciones con cielo raso de 10 pies (305 cm) y 11 pies (335 cm) requieren la extensión del tubo de humos modelo AEIC34SBN, disponible en la concesionaria de su localidad. Deseche el tubo de humos superior (incluido con la campana) y reemplácelo con la extensión de tubo de humos más larga.

1. Instale el collarín de descarga suministrado con la campana (Fig.15).
2. Fije el adaptador de 6 a 8 pulg. (15.2 a 20.3 cm) a la descarga del ventilador y aplique cinta para conductos de aluminio a las uniones (Fig.15).
3. Inserte el pleno a la parte superior del armazón de soporte. Asegúrese de que la letra F se coloca en la parte delantera del bastidor de soporte (Fig.16).
4. Instale el pleno a la parte superior del armazón de soporte usando (2) tornillos de 3.9 x 9.5 mm suministrados, como se ilustra (Fig.17).
5. Fije un conducto expansible de 6 pulg. (15.2 cm) al pleno y aplique cinta para conductos de aluminio a las uniones (Fig.18).

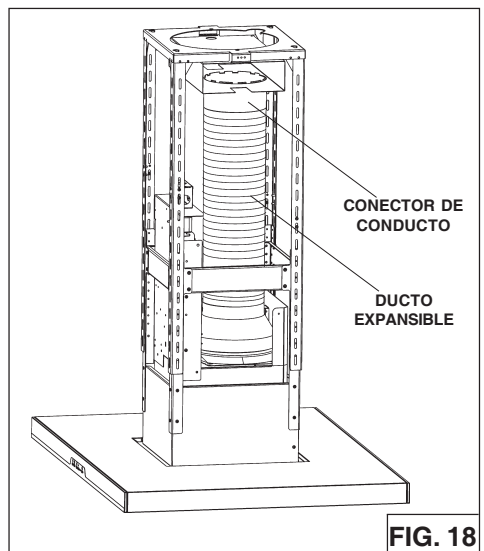
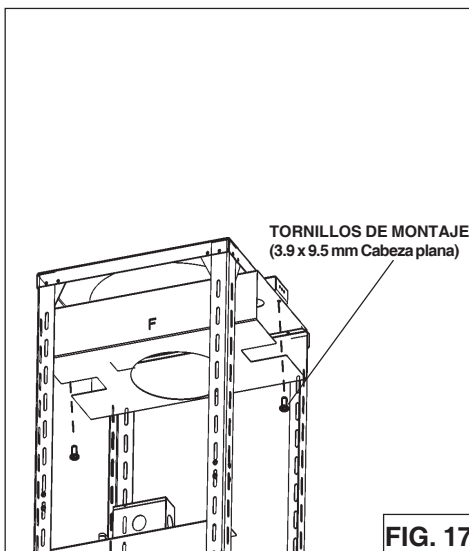
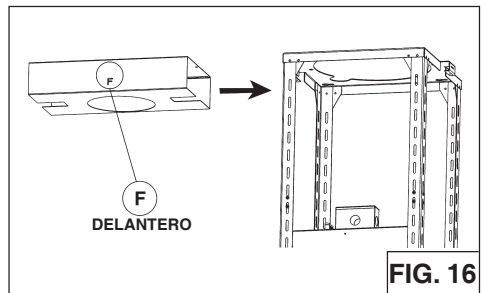
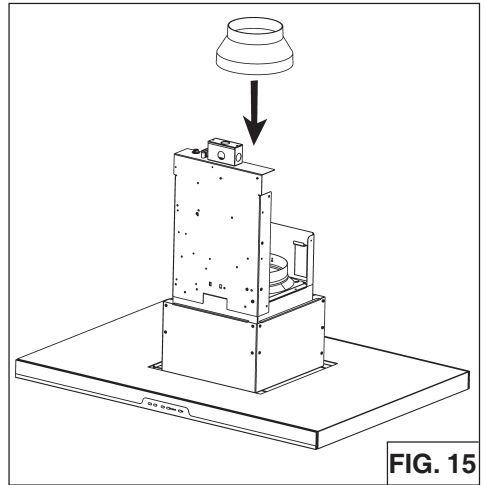

INSTALACIÓN ELÉCTRICA (IC34IQ)

Nota: Este tipo de campana tiene que ser conectada a tierra cuidadosamente. La unidad debe instalarse un técnico electricista siguiendo las normas nacionales y locales.

1. Quite la **tapa de la caja de conexión eléctrica** y saque un cable (Fig.19).
2. Fije el “conduit” a la caja de conexión por medio de un conector idóneo para el “conduit”.
3. Haga las conexiones eléctricas, una blanco con blanco, negro con negro y verde con verde.
4. Vuelva a conectar la tapa de la caja de conexión. Compruebe que los cables no queden pillados.

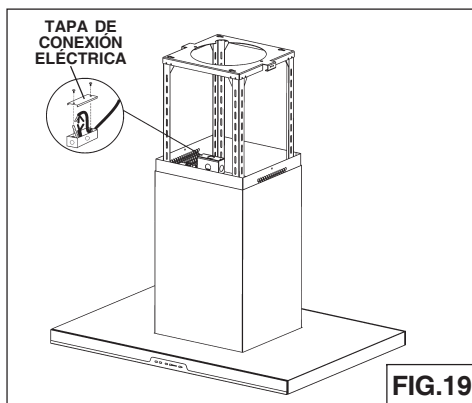

INSTALACIÓN ELÉCTRICA ADICIONAL DE EXTRACTOR (IC34E)

1. Pase un cable doble y una toma de tierra del ventilador exterior o “In-Line” hacia la caja de cables de la campana señalada “motor connection” (Fig.20)
2. Quite la cubierta de la caja de cables y quite un knockout.
3. Alimente 6” de cable a través de apertura del “knockout” y asegurado el cable en la caja eléctrica con un conector apropiado.
4. Efectúe las conexiones eléctricas a la campana. Conecte el cable blanco con el blanco, el rojo con el negro y el verde con la toma de tierra.
5. Tape la caja de los cables y atornillela. Asegúrese de que los cables no se queden pillados entre la cubierta y la caja.

Conexión del ventilador exterior:

1. Haga las conexiones eléctricas en el ventilador exterior (vea las instrucciones provistas con el ventilador exterior).

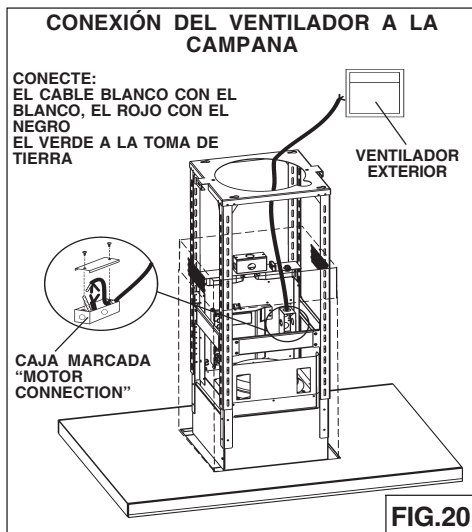

INSTALACION DE LA CHIMINEA DECORATIVA

1. Bajar el **conducto inferior** en su lugar (Fig.21).

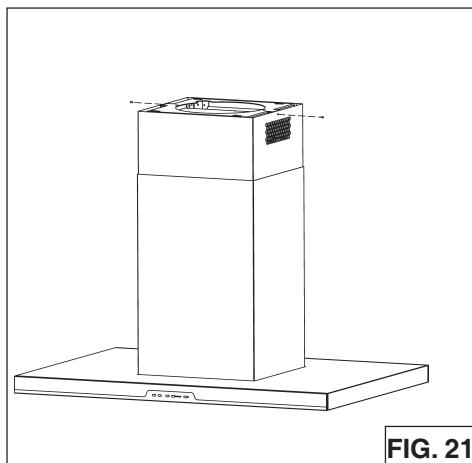

INSTALACION DE FILTROS

CAMPANAS CON O SIN DUCTOS

NOTA: Antes de utilizar este producto, despegue la película protectora del bastidor del filtro.

1. Para quitar el filtro de grasa tire hacia abajo de la lengüeta de cierre para desacoplar el filtro de la campana. Incline el filtro hacia abajo y quítelo (Fig.22).
2. Para instalar el filtro de grasa alinee las lengüetas posteriores del filtro con las ranuras de la campana. Tire hacia abajo de la lengüeta. Presione el filtro en su lugar y libere la lengüeta de cierre. Asegúrese de que el filtro esté firmemente enganchado después de su instalación.

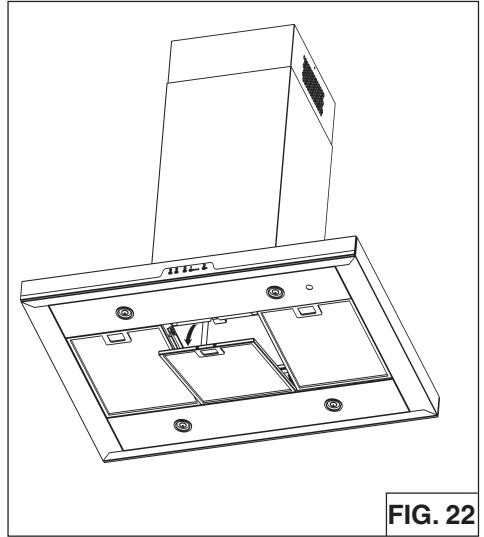

CAMPANAS SIN DUCTOS SOLAMENTE

1. Para quitar el filtro de CARBÓN, sujete y empuje la pestaña del filtro hacia la parte de atrás de la campana. Estire el filtro hacia abajo para desacoplar las pestañas posteriores del filtro (Fig. 23).
2. Para instalar el filtro de CARBÓN, alinee el filtro en la abertura rectangular. Empuje el filtro contra los resortes en la parte posterior de la campana y presione en su lugar. Asegúrese de que el filtro esté firmemente instalado después de la instalación.
3. Instale el filtro de GRASA después de haber instalado el filtro de carbón.
4. El modelo de reemplazo del filtro de carbón es AFCWC345.

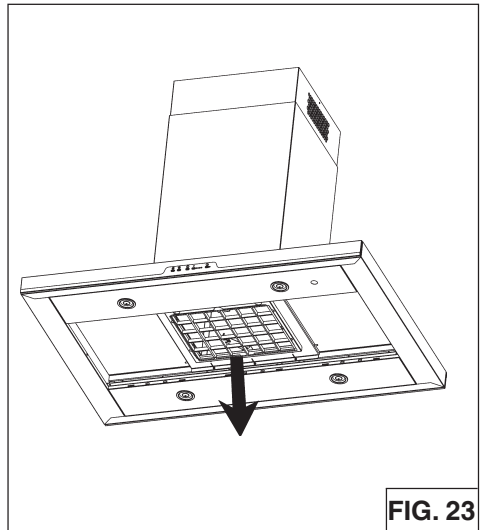

CALIBRACIÓN DEL VENTILADOR IQ™ CAMPANAS CON CONDUCTO Y EXTRACTOR INTERNO SOLAMENTE

Una vez instalada y conectada al suministro de alimentación, inicie el proceso de calibración (se trata de nuestra *Tecnología de rendimiento garantizado* para una circulación máxima del aire . Antes de empezar el proceso de calibración, todos los filtros, bombillas y tubos deben de estar instalados.

PROCESO DE CALIBRACIÓN

Presione el botón de calibración durante 3 segundos; el botón se iluminará y permanecerá iluminado hasta 13 minutos. El ventilador se pondrá en marcha y empieza el proceso de calibración. Cuando haya terminado la calibración, se producirá una de estas dos situaciones:

A El ventilador y la luz del botón de calibración se apagan, lo cual significa que la calibración se ha realizado satisfactoriamente.

B El ventilador se apaga y la luz del botón de calibración parpadea constantemente, lo cual significa que los conductos instalados impiden que el ventilador IQ™ logre una circulación máxima del aire.

El ventilador se sitúa automáticamente en su intensidad máxima.

Nota: Entre los factores habituales que restringen la circulación del aire están los siguientes: solapa del regulador de aire esta restringida (del regulador de aire, tapa de pared, tapa de teja), demasiados codos, tamaño de los conductos inferior al 80 % de lo que requiere la campana, mala transición, uso de conductos flexibles o aplastados.

Existen dos opciones:

1. Presione el botón de calibración para aceptar la corriente de aire tal cual. De este modo, el ventilador IQ™ queda configurado a su máxima intensidad. La luz de calibración dejará de parpadear.

2. Corrija la instalación de conductos que restringe la circulación del aire y repita el proceso de calibración.

a. Para suprimir los datos de la calibración original, mantenga presionado el botón de calibración durante 10 segundos. La luz parpadeará 3 veces en señal de confirmación y el ventilador volverá a la configuración predeterminada.

b. Repita el proceso de calibración.

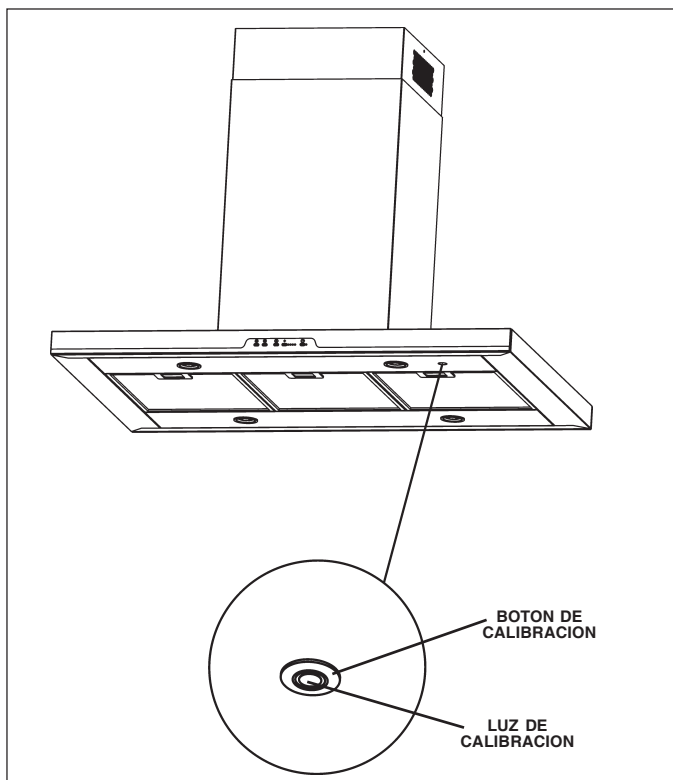

PROCEDIMIENTO DEL MODO DE PROGRAMACIÓN DEL VENTILADOR EXTERNO (IC34E)

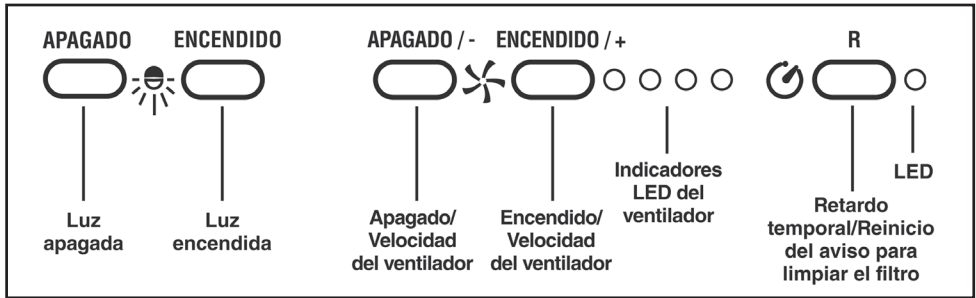

La campana está diseñada para funcionar con diversos modelos diferentes de ventilador. Antes de usarlo, primero debe programar el control según su modelo de ventilador, con el fin de obtener velocidades de operación adecuadas.

Del cuadro siguiente:

- Encuentre el número de CONFIGURACIÓN que corresponde al modelo de ventilador instalado con su campana.
- El control está preconfigurado de fábrica en la CONFIGURACIÓN 3. Si su modelo de ventilador se encuentra en CONFIGURACIÓN 3, no se requiere programación y la campana está lista para usarse.

	CONFIGURACIÓN 1	CONFIGURACIÓN 2	CONFIGURACIÓN 3 (predeterminada)
NÚMERO DE MODELO DU VENTILADORR	EB6 ILB3 ILB6	EB12 EB15 ILB9	EB9 ILB11

3. Para programar modelos de ventilador enumerados en CONFIGURACIÓN 1 y 2:

A) La campana debe tener suministro eléctrico. El ventilador y las luces deben estar apagadas.

B) Presione y mantenga presionados OFF y ON/+ durante 5 segundos. Los indicadores LED del ventilador destellarán 3 veces. Luego solamente el LED se mantendrá encendido. Después de 1 segundo, los indicadores LED del ventilador mostrarán el ajuste actual como sigue:

- ○ ○ ○ CONFIGURACIÓN 1
- ● ● ○ CONFIGURACIÓN 2
- ○ ○ ● CONFIGURACIÓN 3

C) Para seleccionar la CONFIGURACIÓN adecuada: Presione OFF/- u ON/+ para seleccionar la CONFIGURACIÓN deseada.

D) Once the proper SETUP is found: Press **ON** to memorize the setting, or wait 15 seconds and the program will automatically exit and store the SETUP.

E) La campana está ahora lista para usar.

GARANTIA

GARANTIA BEST POR UN AÑO

Broan-NuTone LLC (Broan-NuTone) garantiza al consumidor-comprador de sus productos BEST que dichos productos no tendrán defectos en los materiales o fabricación, durante un periodo de un año a partir de la fecha de la compra. NO HAY OTRO TIPO DE GARANTIAS QUE INCLUYAN O SE LIMITEN EXCLUSIVAMENTE A GARANTIAS IMPLICITAS O DE CAPACIDAD COMERCIAL O CONVENIENCIA PARA UN PROPOSITO ESPECIFICO.

Durante el periodo de un año, Broan-NuTone, si lo estima conveniente, reparará o reemplazará sin gastos para el usuario cualquier producto o parte de éste que sea defectuosos habiéndose usado correctamente.

ESTA GARANTIA NO CUBRE: ESTARTER DE NEON, NEON, LÁMPARAS HALÓGENAS, LÁMPARAS DE ILUMINACIÓN, FUSIBLE, FILTROS, CONDUCTOS, TAPAS DE TECHO, TAPAS DE PARED Y OTROS ACCESORIOS PARA LOS CONDUCTOS. Tampoco cubre el mantenimiento ni los productos o partes de éstos que hayan sido usados de forma incorrecta, con negligencia, rotos accidentalmente o por una incorrecta manutención ó reparación (distinta da la realizada por Broan-NuTone), montaje incorrecto ó instalación que no se ajuste a las instrucciones de montaje indicadas.

La duración de la garantía se limita al periodo de un año como está especificado en la garantía explícita. Algunos países no permiten un límite en la duración de la garantía implícita; si es así en su caso, esta limitación arriba indicada podría no aplicarse.

LA PRESENTE GARANTIA CUBRIRA EXCLUSIVAMENTE AL COMPRADOR LOS SERVICIOS DESCRITOS ANTERIORMENTE. BROAN-NUTONE NO SE HACE RESPONSABLE DE DANOS PRODUCIDOS DE MANERA ACCIDENTAL O RELACIONADOS CON EL USO INCORRECTO DEL PRODUCTO O SU FUNCIONAMIENTO.

Algunos países no permiten la exclusión o limitación de los daños producidos de manera accidental, si es así en su caso, esta limitación arriba indicada podría no aplicarse. Esta garantía le da derechos legales específicos y podría también disponer de otros derechos que varían de país a país.

Esta garantía supera otras garantías dadas con anterioridad. Para disfrutar de la garantía usted deberá (a) Avisar a la dirección abajo indicada ó bien llamar por teléfono (b) Dar el número de serie del modelo correspondiente o bien una descripción de la parte averiada. (c) Descripción del defecto en el producto o bien en una de sus partes. Para requerir un servicio en garantía debe presentar el justificante con la fecha de la compra.

In USA - Best®, 926 W. State Street, Hartford, WI 53027 (800-558-1711)
In Canada - Best®, 550 Lemire Blvd., Drummondville, QC J2C 7W9 (866-737-7770)
www.BestRangeHoods.com

PIEZAS DE REPUESTO

MODELO IC34IQ

N.	PIEZA NO.	DESCRIPCIÓN
9	B08087679	Filtros de grasa
17	BE3351998	Soporte del difusor de luz
37	B02300804	Sensor de temperatura
67	B06102619	Ensamble de cables
76	B003102891	Vidrio frontal
114	B03292499	Abrazadera de cables
115	BE3350233	Caja de alimentación eléctrica
116	BE3334252	Tapa de caja de alimentación eléctrica
124	B08092904	Estructura telescópica inferior
125	B08093457	Estructura telescópica superior
130	B08092983	Vidrio trasero
202	B03292290	Abrazadera de cables
415	B03292596	Guíacables
439	B02320034	Ojal
474	B08093413	Lampara Led
477	BE3352074	Soporte del difusor de luz posterior
485	B08016376	Ensamble de chimenea decorativa
506	97019431	BLDC Driver
507	B06102584	Ensamble de boton de calibración
AQI	B06102594	Ensamble de la caja de interruptores
ARU	B080810849	Conector del tubo 10"
IME	B06145225	Ensamble de instalación eléctrica
CAS	B06002259	Ensamble de extractor
*	B080811002	Equipo de Ajuste

* No se muestra ensamblado.

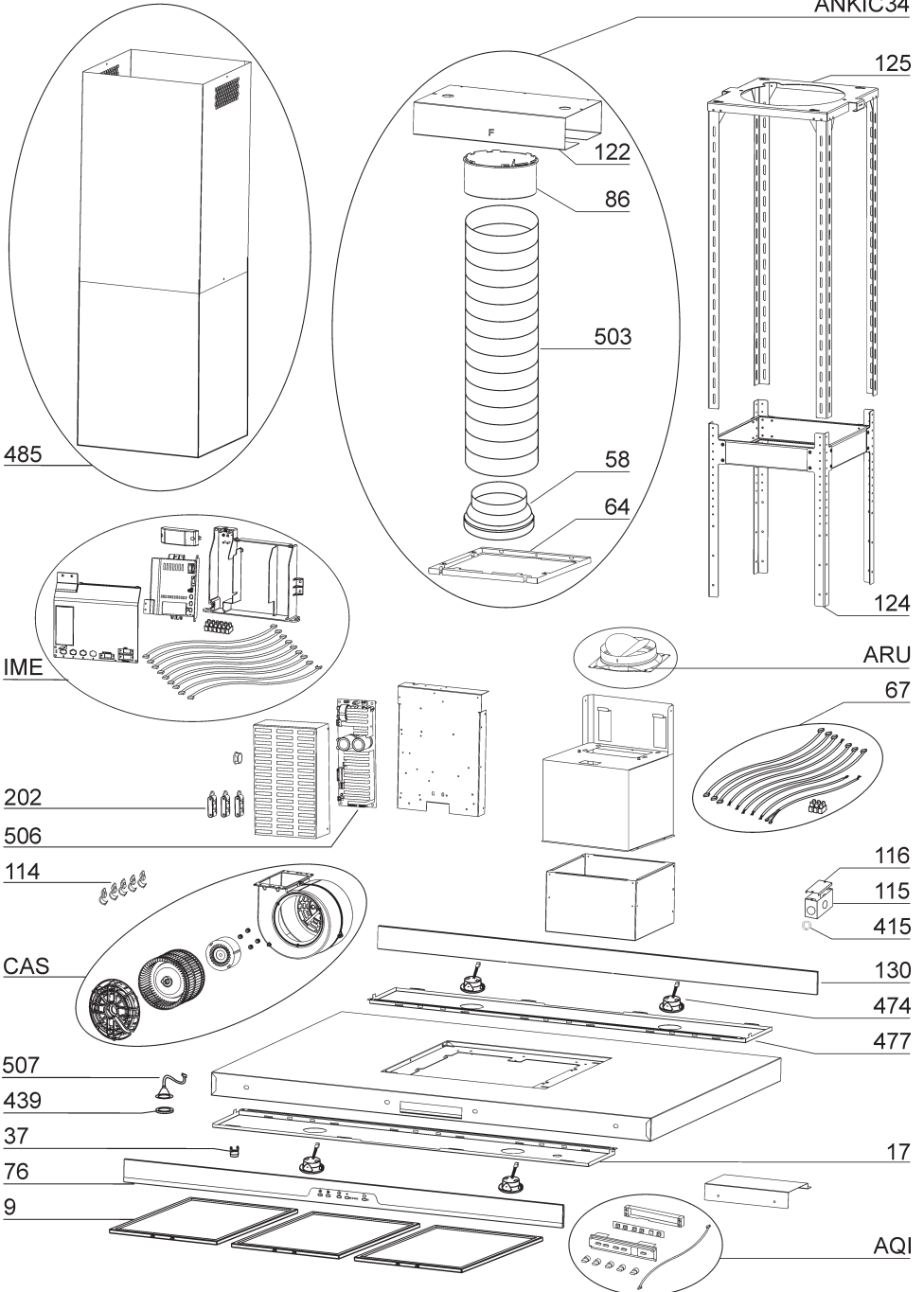

PIEZAS DE REPUESTO

MODELO IC34E

N.	PIEZA NO.	DESCRIPCIÓN
9	B08087679	Filtros de grasa
17	BE3351998	Soporte del difusor de luz
37	B02300804	Sensor de temperatura
67	B06102619	Ensamble de cables
76	B003102891	Vidrio frontal
114	B03292499	Abrazadera de cables
115	BE3350233	Caja de alimentación eléctrica
116	BE3334252	Tapa de caja de alimentación eléctrica
124	B08092904	Estructura telescópica inferior
125	B08093457	Estructura telescópica superior
130	B08092983	Vidrio trasero
202	B03292290	Abrazadera de cables
415	B03292596	Guíacables
474	B08093413	Lampara Led
477	BE3352074	Soporte del difusor de luz posterior
485	B08016376	Ensamble de chimenea decorativa
AQI	B06102596	Ensamble de la caja de interruptores
ARU	B080810849	Conector del tubo 10"
IME	B06145226	Ensamble de instalación eléctrica
*	B080811002	Equipo de Ajuste

* No se muestra ensamblado.

